



PRODUKT- ÜBERSICHT

SOLUTIONS. CLEVER. PRACTICAL.

WIR SIND DI-SORIC

Eine unserer bekanntesten Entwicklungen war die innovative Gabellichtschranke vor über 30 Jahren – heute sind wir Hersteller von intelligenten Sensoren aller gängigen Funktionsprinzipien, leistungsfähigen Bildverarbeitungs-komponenten sowie hochwertigen LED-Maschinen- und Signalbeleuchtungen für viele Bereiche in der Industrie-Automation, wie Assembly & Handling, Robotics, Pa-ckaging, Machine Tools und Measurement & Testing.

Dabei stehen die Branchen Automotive, Food & Beverage, Pharma & Cosmetic und Electronics im Vordergrund. Abgerundet wird das breite Produktsortiment durch unsere Flexibilität für kundenspezifische Lösungen.

Eine konstante Entwicklungsarbeit und umfassendes Applikationswissen sind die Grundlage unserer Produktlösungen. Mit hoher Effizienz, Flexibilität, Zuverlässigkeit und einfachem Handling ermöglichen unsere Innovationen prozesssichere Anwendungen – eben ganz: Solutions. Clever. Practical.



- **100% Inhabergeführt**
- **Hauptsitz**
Urbach, Deutschland
- **Technologie- und Produktionszentrum**
Lüdenscheid, Deutschland
- **Vertretungen und Niederlassungen**
in über 40 Ländern
- **Zertifikate**
IQNet, ISO 9001:2015, ISO 14001:2015



WENN ES BEI IHRER BESTELLUNG AUF HOHE VERFÜGBARKEIT ANKOMMT ...

Der di-soric Webshop

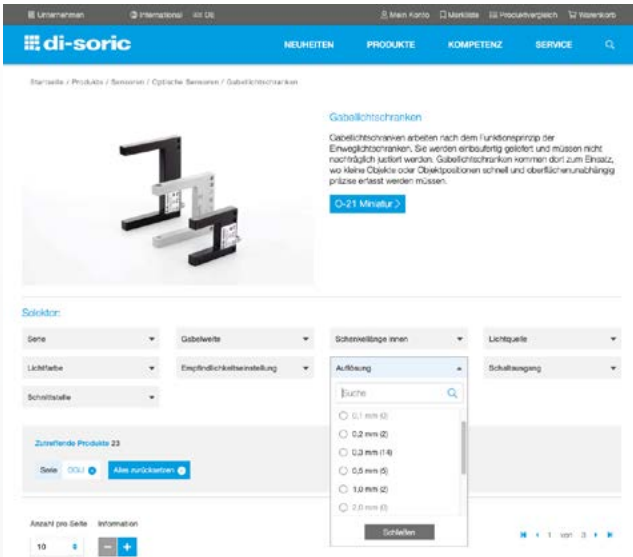

Produkt-Selektoren: schnell zum passenden Produkt durch Eingrenzung von Merkmalen

Schnell zum passenden Produkt

- Tagesaktuelle Preise und Verfügbarkeit in Echtzeit
- Komfortable Produktselektoren
- Schnelle, intelligente Auto-Suggest-Suche
- Übersichtliche Produkt-Serien mit Hintergrundinformationen
- Passendes Zubehör und Download der technischen Dokumente und Software direkt am Artikel
- Komfortabler Produktvergleich



Tagesaktuelle Preise und Verfügbarkeit in Echtzeit für jedes Produkt

Einfach im Webshop bestellen

- Anzeige kundenindividueller Preise
- Aktuelle Verfügbarkeitsanzeige
- Alle Ihre Bestellungen auf einen Blick mit Wiederbestellfunktion
- Tagesaktuelle Produkt-Änderungsinformationen für Ihre Produkte
- Merkliste mit Export-Funktion, Schnellbestellung, CSV-Import und Direktübernahme der Produkte in den Warenkorb
- Bezahlung auf Rechnung oder per Kreditkarte

Warum wir einen echten Mehrwert für Sie bieten?

Wir kennen und verstehen die Wertschöpfungsprozesse auch in Ihrer Branche und helfen Ihnen, mit unseren Produkten und Lösungen Ihre Aufgabenstellungen schneller, sicherer und effizienter zu lösen.

Blättern Sie um und erfahren Sie mehr über unsere Kompetenzbereiche und Produkte.

MATERIALZUFÜHRUNG

STÖRUNGSFREIER UND SICHERER BETRIEB

Als vorgelagerter Prozess bei Montage-, Bearbeitungs- und Verpackungsprozessen ist eine zuverlässige Zuführung von Material essentiell. Für das korrekte Speichern, Zuführen und Bereitstellen der Bauteile bietet di-soric verschiedene Lösungen – jeweils adäquat für die individuelle Anforderung der Applikation.

Beengter Einbauraum, vielfältige Materialien, verschiedenste Größen, hohe Geschwindigkeiten und der zunehmende Einsatz von Robotern stellen die Steuerung und Überwachung der Materialzuführung vor besondere Herausforderungen. Das erfordert kompakte Bauformen und eine hohe Verfügbarkeit bei Sensoren, Vision Sensoren und Signalbeleuchtungen.

Optimierte Einstellung, Wartung und Überwachung

Für einen zuverlässigen Prozess ist neben der passenden Produktlösung auch die einfache Integration in die Anlage von Bedeutung. Dafür verfügen unsere Produkte über industrielle Schnittstellen wie IO-Link, Ethernet TCP/IP, PROFINET und unterstützen damit eine optimierte Einstellung, Wartung und Überwachung der gesamten Anlage.

Störungsfreier und sicherer Betrieb

Verhindern auch Sie effektiv Maschinenstillstandszeiten durch leere Speicher, Materialstau und falsche Orientierung von Bauteilen mit di-soric Sensoren und Lösungen. Ob lineare Materialzuführung, Stufen-, Rund-, oder Rüttelförderer, Zuführung in Schläuchen oder manuelle Zuführung – unsere Lösungen sorgen für einen störungsfreien und sicheren Betrieb Ihrer Anlage.



Störungsfreier und sicherer Betrieb für Applikationen in der Materialzuführung:

Montage- und Handhabungstechnik

- Bauteile und Material speichern
- Lineare Materialzuführung
- Lagekontrolle Materialzuführung
- Material im Schlauch zuführen

Verpackungstechnik

- Schlauchbeutel- und Verschleißmaschine
- Dickenmessung und Profil

Robotik

- Sensorik in robotergestützten Prozessen

Bildverarbeitung

- Vision Sensoren für anspruchsvollere Anwendungen

Unsere Sensoren für die Materialzuführung:

Induktive Ringsensoren	Seite 20
Induktive Schlauchsensoren	Seite 22
Lichtschranken und Lichttaster	Seite 24
Gabellichtschranken	Seite 28
Winkellichtschranken	Seite 30
Rahmenlichtschranken	Seite 32
Kunststoff-Lichtleitersensoren	Seite 34
Glasfaser-Lichtleitersensoren	Seite 35
Ultraschallschranken/-taster	Seite 44
Vision Sensoren	Seite 54

Hier gibt es mehr Info
zum Thema

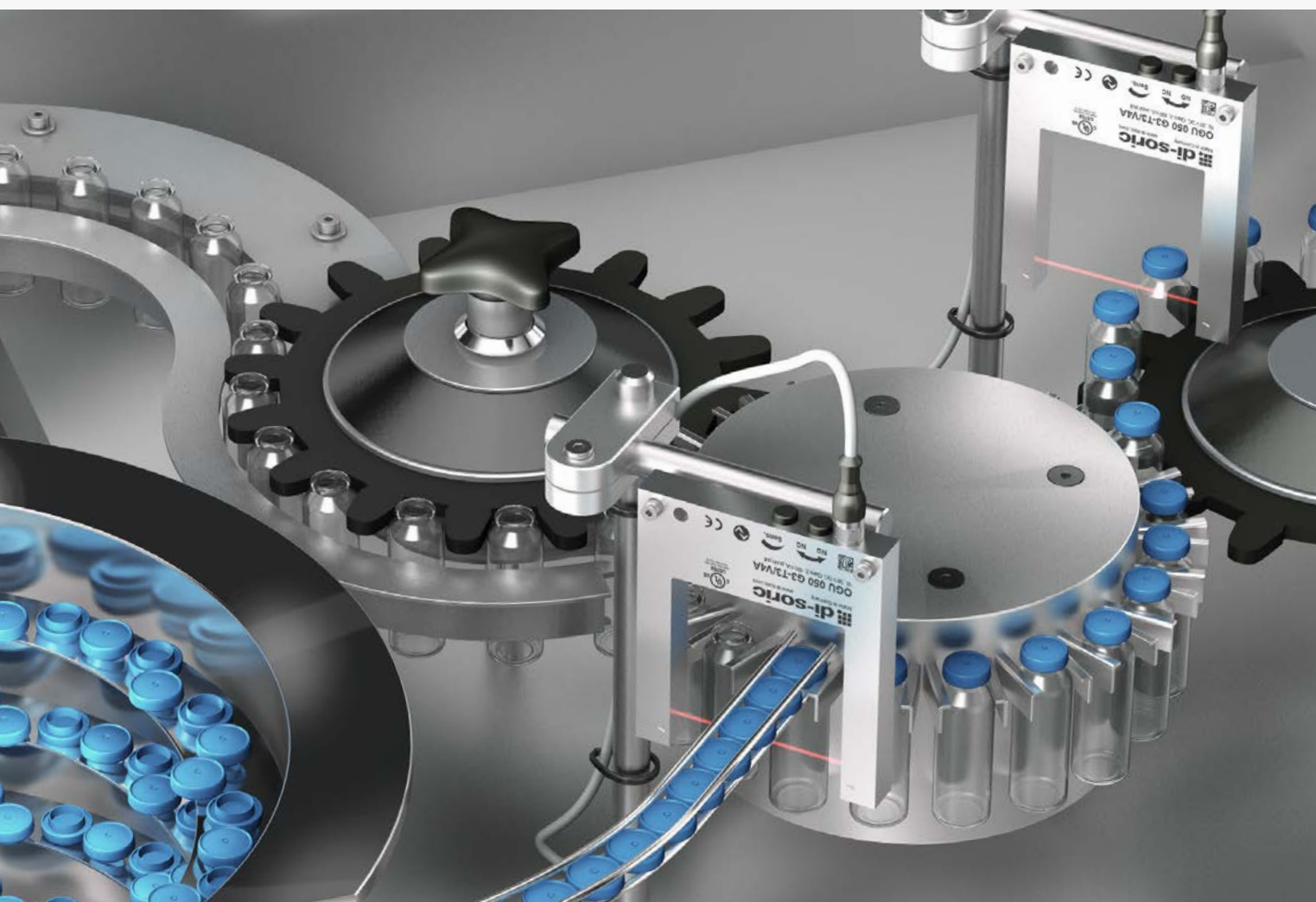



ETIKETTIERTECHNIK MIT PRÄZISION UND MAXIMALER PRODUKTIVITÄT

Für die Herstellung, das Spenden und die Kontrolle von Etiketten bietet di-soric verschiedenste Lösungen – jeweils adäquat für die individuelle Anforderung der Applikation.

Vielfältige Materialien, verschiedenste Größen und hohe Geschwindigkeiten stellen die Steuerung und Überwachung in der Etikettiertechnik vor besondere Herausforderungen. Das erfordert kompakte Bauformen und eine hohe Verfügbarkeit bei Sensoren und Vision Sensoren.

Unsere Sensoren für die Etikettiertechnik:

Induktive Näherungssensoren	Seite 18
Lichtschranken und Lichttaster	Seite 24
Optische Abstandssensoren	Seite 26
Kunststoff-Lichtleitersensoren	Seite 34
Optische Etikettensensoren	Seite 38
Ultraschall-Gabelsensoren	Seite 46
Ultraschall-Etikettensensoren	Seite 47
Kapazitive Etikettensensoren	Seite 49
Vision Sensoren	Seite 54



Hier gibt es mehr Info
zum Thema

Applikationen in der Etikettiertechnik:

Etiketten herstellen

- Rollendurchmesserkontrolle
- Schlaufensteuerung
- Bahnkantenregelung
- Etiketten stanzen und erkennen

Etiketten spenden

- Etiketten erkennen und positionieren
- Leere Etikettenrolle erkennen
- Endlage erkennen an Umlenkrolle
- Etikettierung triggern

Etikettierung kontrollieren

- Positionskontrolle Etikettensitz
- Traceability von Produkten
- Track and Trace durch 1D-Code Erfassung
- Farbkontrolle von Deckel

Unsere Sensoren ermöglichen durch einfaches Einstellen eine schnelle, prozesssichere und flexible Produktion von variierenden Produkten und Losgrößen.

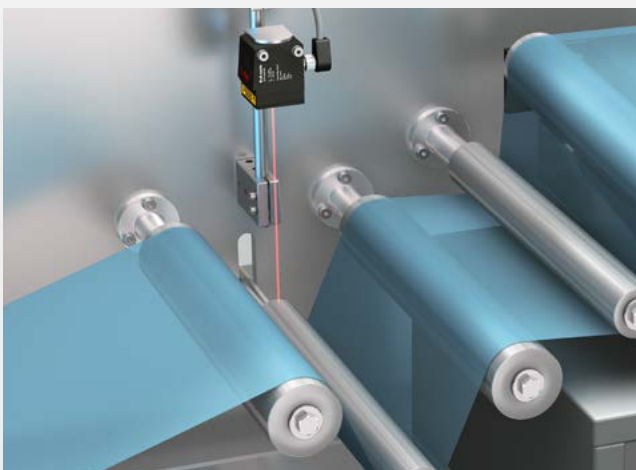

OPTIMALE DISTANZMESSUNG IN DER AUTOMATION

In der Automation gibt es unterschiedlichste Anwendungsszenarien: von der Messung des Füllstandes, über die Objekt-Positionierung, bis hin zur Qualitätskontrolle. Die vielfältigen Anforderungen, z.B. in Bezug auf die Objektoberflächenbeschaffenheit oder die notwendige Genauigkeit, resultieren aus der konkreten Applikationsaufgabe. Hohe Auflösungen, Messungen auf glänzende oder dunkle Objekte, hohe Reichweiten und hohe Fremdlightsicherheit – die Auswahl des passenden Sensors spielt dabei eine entscheidende Rolle.

So können wir Ihnen Lösungen für die Montage- und Handhabungstechnik, Verpackungstechnik, Robotik, Laborautomation, mobile Arbeitsmaschinen, Werkzeugmaschinen, Kunststoff und Gummi bieten.

Berührungslose Distanzmessung für vielfältige Applikationen in der Automation:

- Qualitätskontrolle
- Füllstand
- Abstand
- Positionierung
- Durchmesser
- Dickenmessung und Profil

**Optimale Distanzmessung in der Automation heißt für uns,
mit so wenig Produkten wie möglich vielfältigste Applikationen
zu lösen – berührungslos!**

Unsere Sensoren zur Distanzmessung:

Optische Abstandssensoren	Seite 26
Ultraschallschranken/-taster	Seite 44

Hier gibt es mehr Info
zum Thema

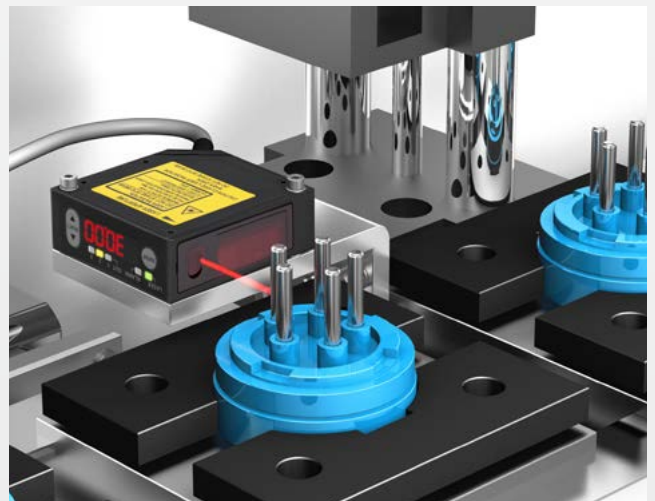



QUALITÄTSPRÜFUNG MASSGEBLICHER PROZESSCHRITT

Die Qualitätssicherung ist ein maßgeblicher Prozessschritt jeder modernen Produktion. Verfügbarkeit und geringer Pseudoausschuss beim Prüfen der qualitativen Vorgaben sind dabei von hoher Bedeutung. An den verschiedensten Stellen, wie der Produktion von Einzelteilen, der Montage der Baugruppen, sowie der Prüfung der Fertigware vor dem Verpacken (End of Line) kommen dabei Systeme zur Qualitätsprüfung zum Einsatz.

Abfragen der Anwesenheit von Bauteilen, Prüfen der richtigen Einbaulage oder auch ob die Teile unbeschädigt sind, werden zuverlässig, mit hoher Genauigkeit und Verfügbarkeit gewährleistet. di-soric bietet ein breites Portfolio an leistungsstarken, auf unterschiedlichen Technologien basierende Sensoren mit innovativen Schnittstellen, die zusätzlichen Mehrwert bieten.

Optimale Qualitätsprüfung zur Steigerung der Gesamteffizienz im Produktionsprozess:

- Anwesenheitsprüfung
- Oberflächenprüfung
- Maßhaltigkeitsprüfung
- Typidentifikation
- Typverifikation
- Lageprüfung

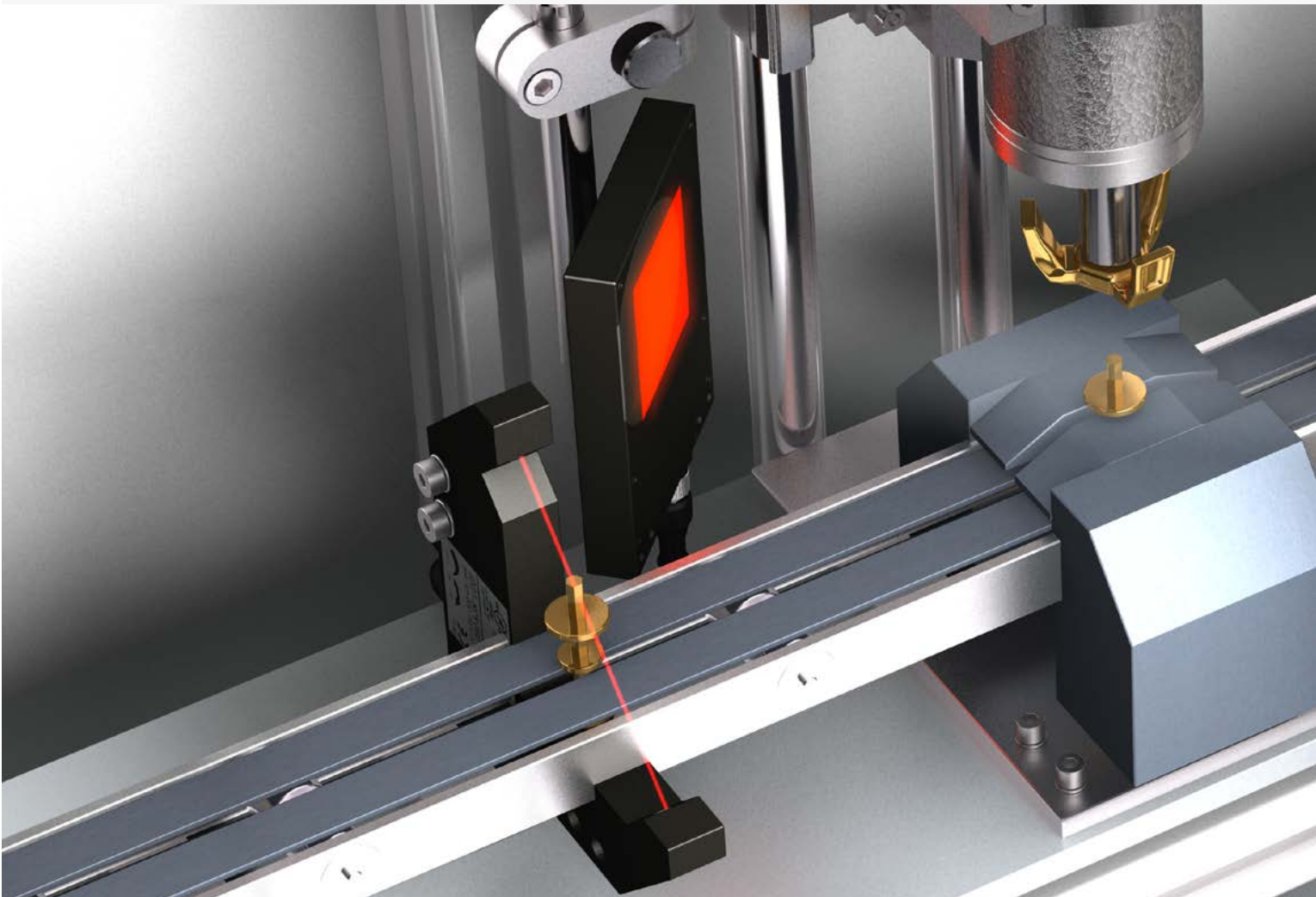

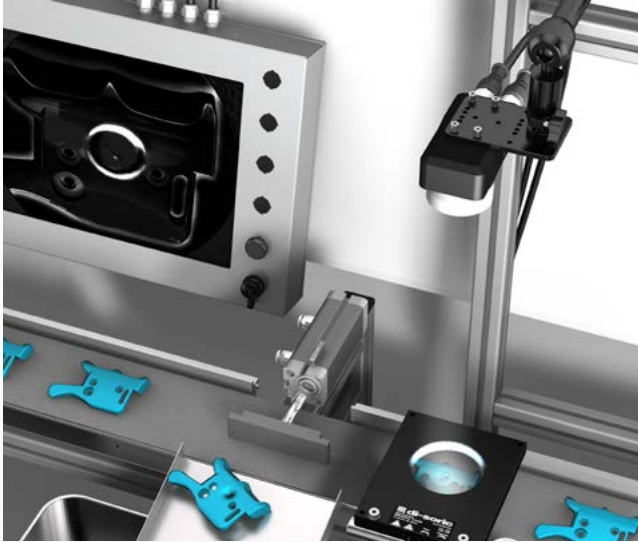

Unsere Sensoren zur Qualitätsprüfung:

Optische Abstandssensoren	Seite 26
Farbsensoren	Seite 39
Profilsensoren	Seite 42
Handheld ID-Reader	Seite 51
Fixmount ID-Reader	Seite 52
Vision Sensoren	Seite 54
Beleuchtungen für industrielle Bildverarbeitung	Seite 58

Hier gibt es mehr Info
zum Thema



IDENTIFIKATION

CODE-LESEN IN DER FABRIKAUTOMATION

Das wesentliche Merkmal neuer Produktionskonzepte ist die Verknüpfung des Informationsflusses mit dem Materialfluss. So können zu jedem Zeitpunkt und an jedem beliebigen Ort die Fördereinheiten erkannt und flexibel auf jeden Produktionsabschnitt Einfluss genommen werden.

Voraussetzung ist die zuverlässige Erkennung von allen gängigen 1D- und 2D-Codes durch Identifikationssysteme, wie unsere performanten Fixmount und Handheld ID-Reader und Vision Sensoren.

Die Vorteile kamerabasierter Codeerfassung

Kamerabasierte Code-Leser verwenden – im Gegensatz zu Laserscannern – einen Bereichsfächensensor, um Bilder von 1D- und 2D-Codes aufzunehmen. Dadurch sind sie nicht nur in der Lage, Barcodes zu erfassen, sondern auch Data-Matrix-, QR-, Maxi-, Miniatur- oder sogar direkt markierte Codes. Selbst verschmutzte, beschädigte oder unvollständige 1D- und 2D-Codes können noch mit hoher Wahrscheinlichkeit gelesen werden. Zusätzlich zu den Daten der erfassten Codes können die ID-Reader Live-Bilder für die Dokumentation und nachträgliche Analyse übertragen.

Multitalente der Identifikation

Die Vielfalt an Objekten, Materialien, Codearten und Umgebungsbedingungen, mit denen Codeleser umgehen müssen, nimmt zu. Umso wichtiger und nachhaltiger ist der Einsatz von flexiblen Codelesern.

Unsere flexiblen Codeleser erkennen:

- 1D- oder Barcodes
- 2D- oder gestapelte Barcodes
- Data Matrix Code – DPM
- schwer lesbare Codes
- schwer erkennbare Direktmarkierungen
- Codes auch auf reflektierenden und spiegelnden Oberflächen
- farbige Codes, auch auf farbigen Hintergründen
- mehrere Codes gleichzeitig

Unsere Produkte zur Identifikation:

Handheld ID-Reader	Seite 11
Fixmount ID-Reader	Seite 52
Vision Sensoren	Seite 54

Hier gibt es mehr Info
zum Thema

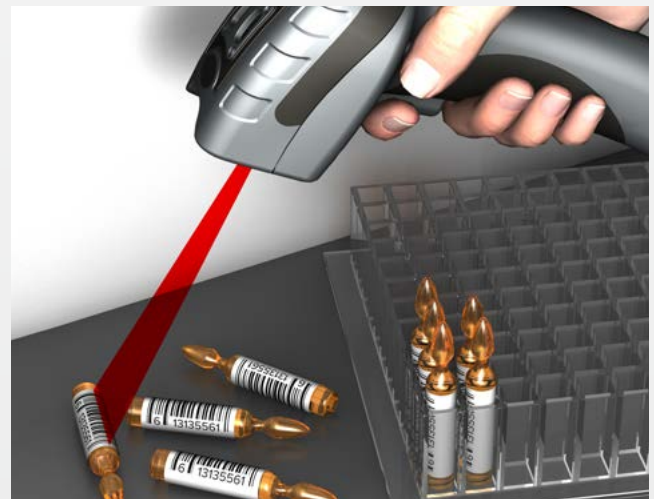

BELEUCHTUNGSLÖSUNGEN FÜR DIE INDUSTRIE

Die optimale Ausleuchtung von Maschinen und Anlagen ist in der Industrie ein wichtiger Faktor für hohe Produktivität, da durch gute Sichtverhältnisse und eindeutige Signalisation im Störfall Stillstandszeiten reduziert werden können. Gute Lichtverhältnisse wirken sich positiv auf die Bewältigung visueller Aufgaben, die Arbeitsleistung und Arbeitsqualität aus und sorgen für mehr Sicherheit am Arbeitsplatz.

Die Anforderungen an Industriebeleuchtungen sind so vielfältig, dass es keine allgemeingültige, perfekte Lösung für eine einzelne Beleuchtung gibt, die für alle industriellen Arbeitsplätze, Maschinen oder Anlagen passt.

Die Beleuchtungsserien von di-soric sind für die spezifischen Anforderungen verschiedenster Einsatzbereiche optimiert – von Bestückungsautomaten in Reinräumen bis hin zu Bearbeitungszentren, in denen Robustheit und Unempfindlichkeit gegen z. B. anprallende heiße Späne oder Kühlflüssigkeit eine entscheidende Rolle spielt.

Unsere Beleuchtungen und Leuchten sind energieeffizient und nachhaltig – so entwickelt und produziert, dass sie eine lange Lebensdauer haben. Wir verwenden hochwertige Materialien und bieten beste Lichtqualität, immer mit dem Nutzen der Anwender*innen im Fokus.

Um einen störungsfreien Ablauf aller Prozesse in Produktionsanlagen zu gewährleisten, ist optimales Licht unverzichtbar.

Optimale Beleuchtungslösungen für:

- **Förderbänder und Zuführstrecken**
Ausleuchtung und Status- oder Fortschrittsanzeigen
- **Maschinen und Bearbeitungszentren**
Ausleuchtung und Zustands- oder Fortschrittsanzeigen
- **Arbeitsplätze**
Ausleuchtung und Zustands- bzw. Gefahrenanzeige

Unsere Produkte für die optimale Beleuchtung:

Maschinenbeleuchtungen	Seite 60
Signalbeleuchtungen	Seite 62
Signalleuchten	Seite 64

Hier gibt es mehr Info
zum Thema

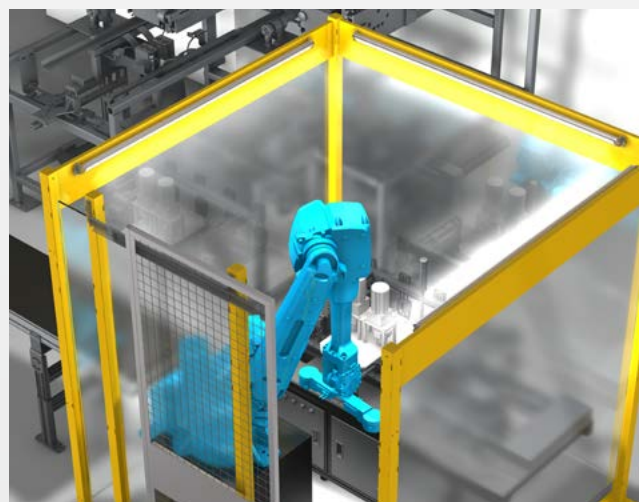



MULTITALENTE FÜR MULTIPLE APPLIKATIONEN

Das di-soric Produktportfolio

Wir möchten Ihnen die Auswahl der passenden Produktlösung so komfortabel als möglich gestalten. In dieser Broschüre erhalten Sie einen Überblick über unser Leistungsspektrum. Mit den abgebildeten QR-Codes kommen Sie direkt zu den entsprechenden Produktgruppen auf unserer Website. Hier stehen Ihnen unser Produktselektor und -vergleich zur Verfügung – so einfach war es noch nie!



Induktive Sensoren

Induktive Näherungssensoren	18
Induktive Ringsensoren	20
Induktive Schlauchsensoren	22



Optische Sensoren

Lichtschranken und Lichttaster	24
Optische Abstandssensoren	26
Gabellichtschranken	28
Winkellichtschranken	30
Rahmenlichtschranken	32
Kunststoff-Lichtleitersensoren	34
Glasfaser-Lichtleitersensoren	35
Hochleistungslichtschranken	36
Lichtvorhänge	37
Optische Etikettensensoren	38
Farbsensoren	39
Kontrastsensoren	40
Optische Bewegungssensoren	41
Profilsensoren	42
Linienlaser-Gabellichtschranken	43



Ultraschallsensoren

Ultraschallschranken/-taster	44
Ultraschall-Gabelsensoren	46
Ultraschall-Etikettensensoren	47



Kapazitive Sensoren

48

Kapazitive Näherungssensoren

48

Kapazitive Etikettensensoren

49



Magnetfeld-Sensoren

50



Bildverarbeitung & Identifikation

51

Handheld ID-Reader

51

Fixmount ID-Reader

52

Vision Sensoren

54

nvision-i

56

Beleuchtungen für industrielle Bildverarbeitung

58

Objektive

59

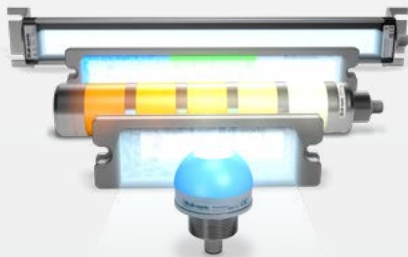

Maschinenbeleuchtungen und Signalleuchten

60

Maschinenbeleuchtungen

60

Signalleuchtungen

62

Signalleuchten

64

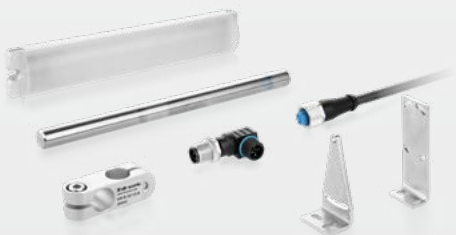

Zubehör

66

Universelles Zubehör

66

Produktspezifisches Zubehör

67



INDUKTIVE NÄHERUNGSSENSOREN

Induktive Sensoren spielen eine entscheidende Rolle in der Automatisierungstechnik. Sie ermöglichen die präzise Erfassung von Metallobjekten ohne physischen Kontakt, bei hohen Schaltfrequenzen und Schaltgenauigkeiten. Durch ihre Unempfindlichkeit gegen Vibrationen, Staub und Feuchtigkeit sind induktive Sensoren von di-soric wartungsfrei, robust und äußerst langlebig.

Unsere induktiven Näherungssensoren in vielen Baugrößen tragen dazu bei, den reibungslosen Ablauf von Automatisierungsprozessen sicherzustellen und die Effizienz und Zuverlässigkeit Ihrer automatisierten Systeme zu maximieren. Neben den Sensoren für industrielle Standard-Applikationen sind bei uns Vollmetall-Varianten, druckfeste Sensoren bis 500 bar sowie mit bis zu 3-fachen oder 4-fachen Schaltabständen erhältlich, genauso wie Sensoren mit Analogausgang für präzise Produktions- oder Prüfprozesse.



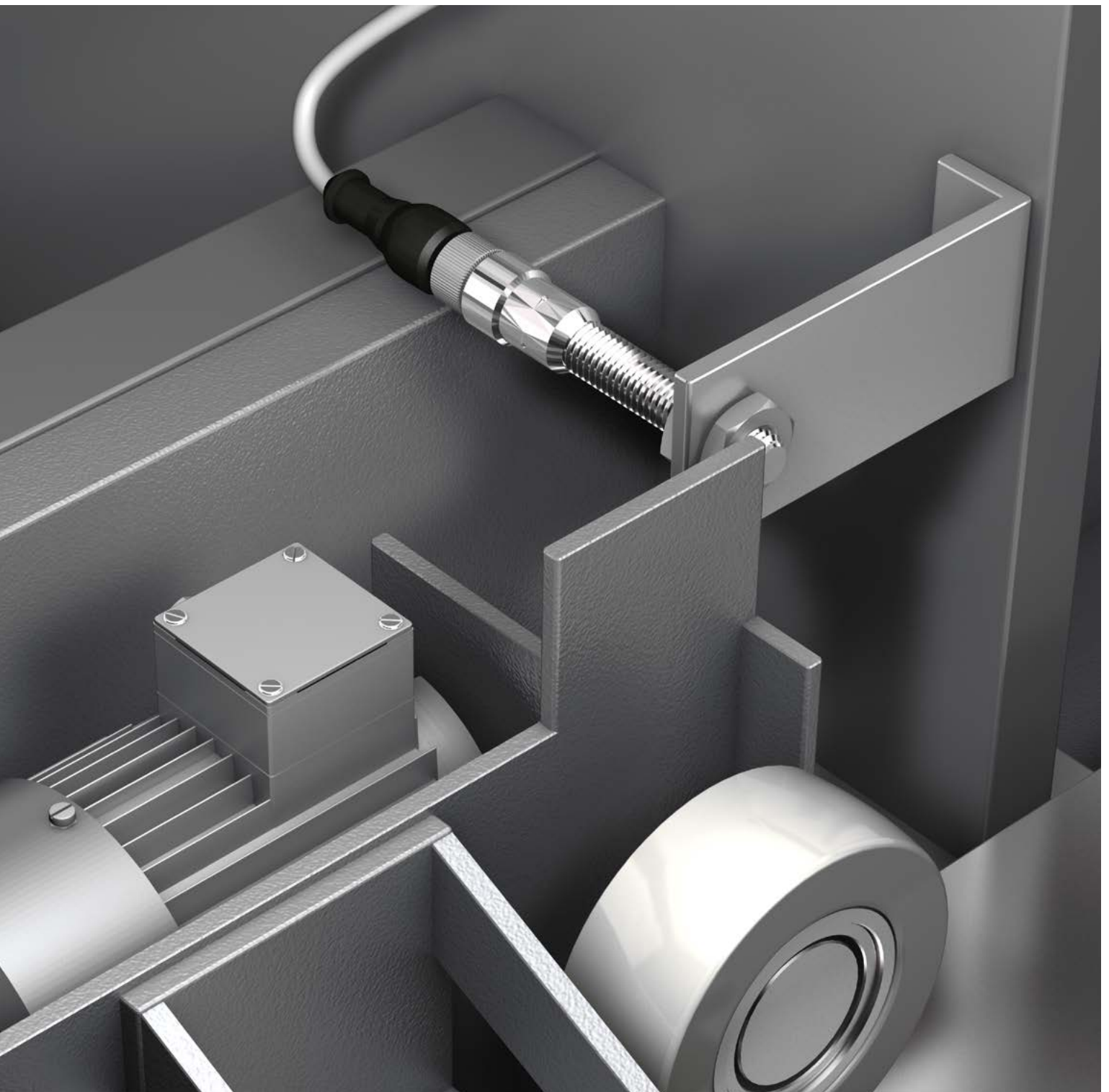

Serien im Fokus

Besonderheiten

INS Standard	Für viele Standard-Applikationen geeignet, mit 1-2-fachem Schaltabstand, ausgezeichnetes Preis-Leistungsverhältnis
INM Miniatur	Für kleinste und beengte Einbauträume mit ausgezeichnetem Preis-Leistungsverhältnis
IND Kurzbaufom	Für viele Applikationen, kurze Bauform für kleine Einbauträume, ausgezeichnetes Preis-Leistungsverhältnis
INE Industriell	Für anspruchsvollere Applikationen, mit zwei- und dreifachen Schaltabständen
INW Vollmetall	Für Applikationen mit hohen Anforderungen an Beständigkeit oder erhöhtem Risiko eines mechanischen Kontaktes, einteiliges Vollmetall-Gehäuse aus V4A-Edelstahl
INC Großer Schaltabstand	Für anspruchsvolle Applikationen mit Schaltabständen von 8 bis 40 mm
INP Hochdruckfest	Für die Positionsüberwachung in Hydrauliksystemen oder von Ventilpositionen unter hohem Druck bis 500 bar
INA Analog	Zur Messung von Abstandsänderungen metallischer Teile, bei denen kleine Abstandsänderungen die Qualität des Prozesses beeinflussen können
INH Hochtemperaturbeständig	Für Umgebungstemperaturen von - 25 °C bis + 230 °C



INDUKTIVE RINGSENSOREN

Unsere induktiven Ring- und Drahtbruchsensoren mit Durchmessern von 4 bis 151 mm erfassen kleinste Metallteile, die zur Weiterverarbeitung in Zuführschläuchen befördert werden. Bei sehr schnell zugeführten Teilen erzeugt die integrierte Impulsverlängerung ein stabiles, gut auswertbares Ausgangssignal. Induktive Sensoren von di-soric sind langlebig und müssen vergleichsweise selten ausgetauscht werden, da sie gegen Überlast, Kurzschluss und Verpolung zuverlässig geschützt sind.

Serien im Fokus

Besonderheiten

IRB Standard	Statisches Arbeitsprinzip, kurze Ansprechzeit, keine Einstellelemente, schnelle Inbetriebnahme
IR Statisch	Sehr gut für schnell zugeführte Teile
IRD Dynamisch	Höhere Auflösung zur Erfassung sehr kleiner Teile mit geringer Masse, kompensieren selbständig Verunreinigungen im Zuführschlauch
IRDB Drahtbruchsensoren	Erfassung und Detektion von Drahtbrüchen

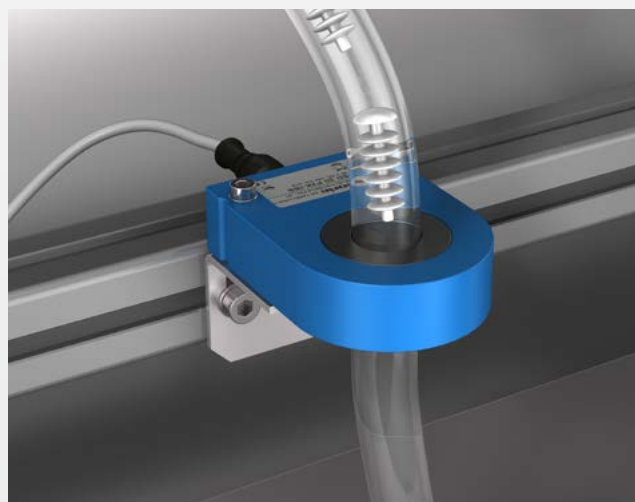





INDUKTIVE SCHLAUCHSENSOREN

Das Einsatzgebiet unserer leichten und kompakten, induktiven Schlauchsensoren ist die Erfassung und Zählung von Metallteilen in Zuführschläuchen. Durch das statische oder dynamische Auswerteprinzip kann auch eine einfache Staukontrolle realisiert werden. Die kompakten Sensoren mit universellem Befestigungssystem lassen sich sehr schnell an verschiedene Schlauchquerschnitte adaptieren, ohne den Zuführschlauch demontieren zu müssen.

Serien im Fokus

IS Statisch

Besonderheiten

Zur Erfassung kleinster, auch schnell zugeführter Metallteile, sowie zur Erkennung von Materialstau

ISDP Dynamisch

Für Applikationen, die zusätzlich eine hohe Auflösung, kurze Ansprechzeit und die Ausblendung von metallhaltigen Verschmutzungen erfordern



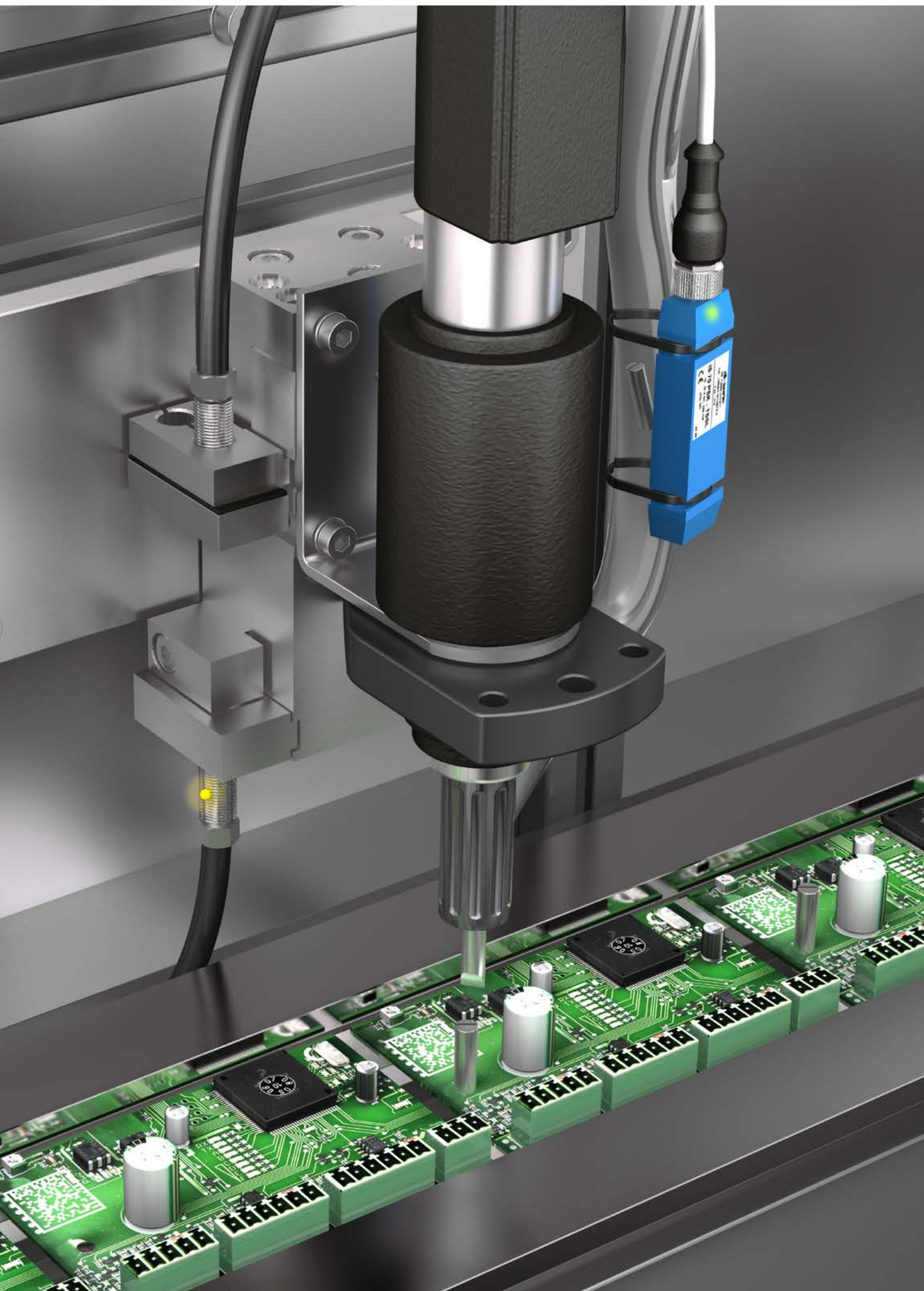



LICHTSCHRANKEN UND LICHTTASTER

Die Lichtschranken und Lichttaster von di-soric werden in mehreren Bauformen und Funktionsprinzipien für viele Aufgabenstellungen in der Automatisierungstechnik entwickelt. Die Produkte eignen sich zur schnellen, sicheren Objekterkennung und zeichnen sich durch höchste Funktionssicherheit aus.

Es stehen verschiedene Funktionsprinzipien, Taster, Reflexions- oder Einweglichtschranken zur Verfügung.

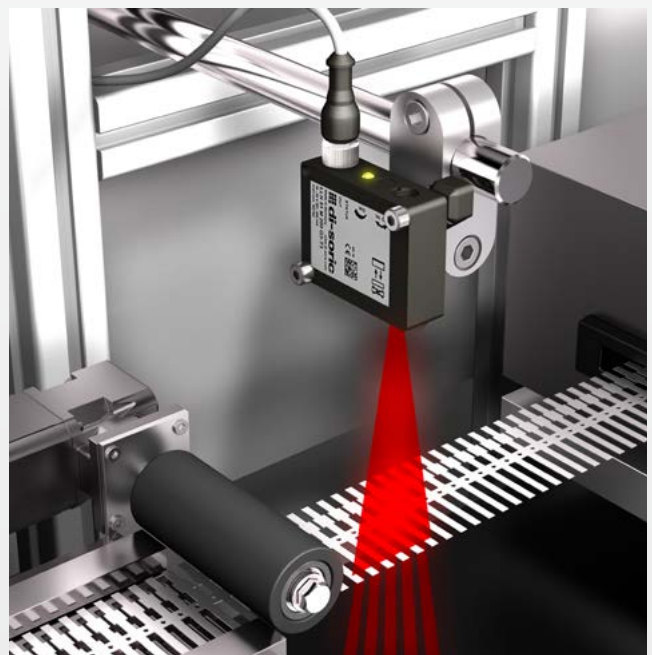

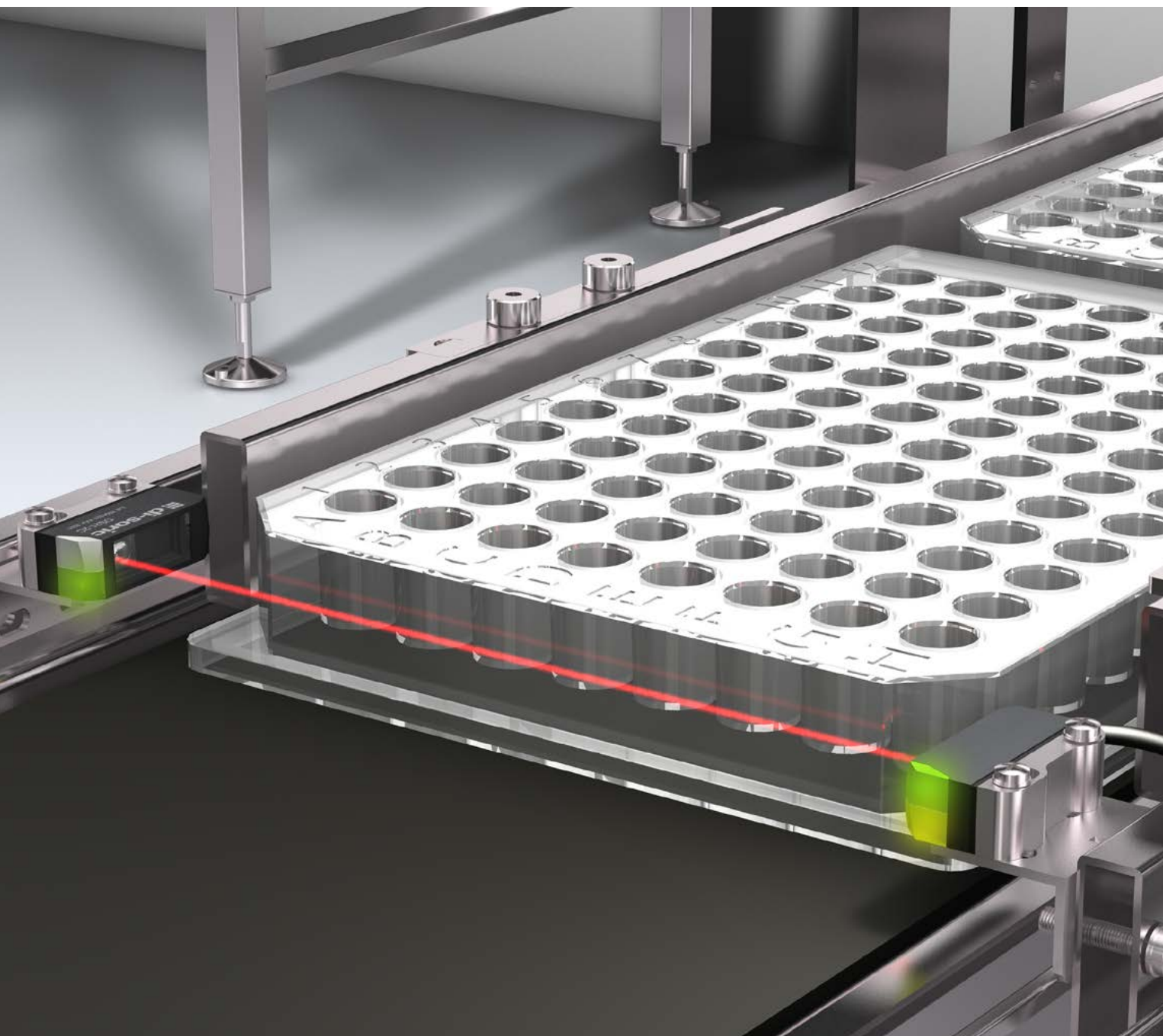

Serien im Fokus

Besonderheiten

Serien im Fokus	Modelle	Besonderheiten
Quader	O-20 Miniatur	Miniatursensoren für beengte Einbauträume, als Taster, Reflexions- oder Einweglichtschranken
	O-21 Miniatur	Miniatursensoren für kleine Einbauträume, mit IO-Link, auch als Reflexionslichttaster mit Hintergrundausblendung verfügbar
	O-30 Universell	Für viele Anwendungen in der Verpackungstechnik und der Montage- und Handhabungstechnik, kompakt, mit kurzen Ansprechzeiten und guten Funktionsreserven
	O-40 Standard	Für viele Standardanwendungen bei mittleren Reichweiten
	O-40E Extended	Für Standard- bzw. Kleinteilerkennung bei mittleren Reichweiten, bei höheren Anforderungen an die Widerstandsfähigkeit
	O-50 Metall	Für großen Reichweiten, mit maximaler Funktionsreserve, sehr robust
	O-81 Laser	Für die präzise Erkennung von Objekten, mit hoher Auflösung und Funktionsreserve
	O-Q10 Miniatur	Kompakte Laser-Einweglichtschranken zur Kleinteilerkennung
Gewinde	O-M5	Miniatursensoren zur präzisen Objekterkennung für die Montage unter beengten Einbaubedingungen
	O-M8	Kompakte Laserlichtschranken zur Kleinteilerkennung
	O-M18 Standard	Für Standardanwendungen mit sehr gutem Preis-Leistungsverhältnis
	O-M18E Extended	Für anspruchsvollen Anwendungen, mit robustem Metallgehäuse, hoher Funktionsreserve und leistungsfähiger Hintergrundausblendung
Zylinder	O-D4	Miniatursensoren zur präzisen Objekterkennung für die Montage in sehr beengten Einbausituationen



OPTISCHE ABSTANDSENSOREN

Optische Abstandssensoren mit Rotlicht-Laser sind perfekt für schnelle und präzise Abstandsmessungen. Mit einer beeindruckenden Bandbreite an Messbereichen und Reichweiten von 26 mm bis zu 10 Metern finden Sie bei uns Lösungen für unterschiedlichste Applikationen und Produktionsumgebungen. Für höchste Präzision in Ihren Anwendungen haben wir Varianten mit einer Auflösung bis in den Mikrometerbereich im Programm.

Die reibungslose Inbetriebnahme ist durch die intuitive und schnelle Konfiguration am Sensor oder über IO-Link gewährleistet. Die robusten Metallgehäuse machen unsere Sensoren besonders widerstandsfähig, selbst in anspruchsvollen Umgebungen.

Verlassen Sie sich auf optische Abstandssensoren von di-soric, um genaue Messungen in verschiedensten Situationen zu gewährleisten.

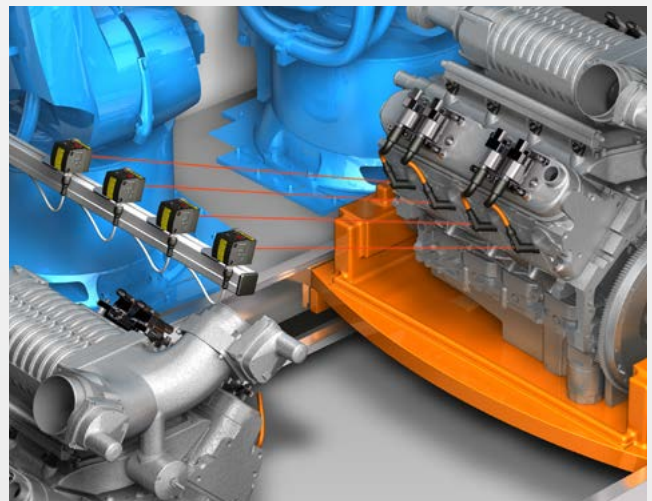
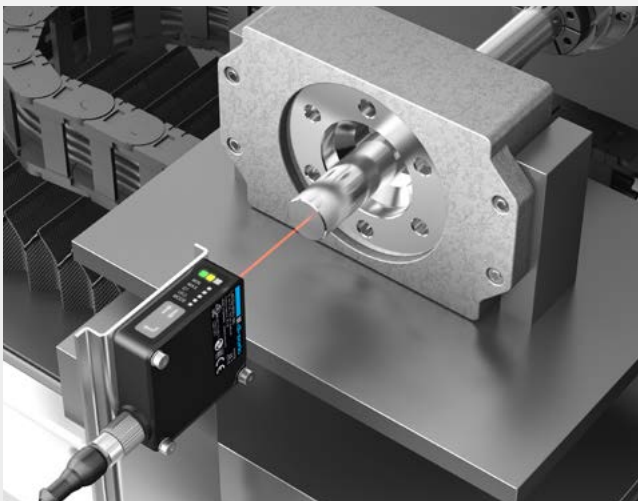

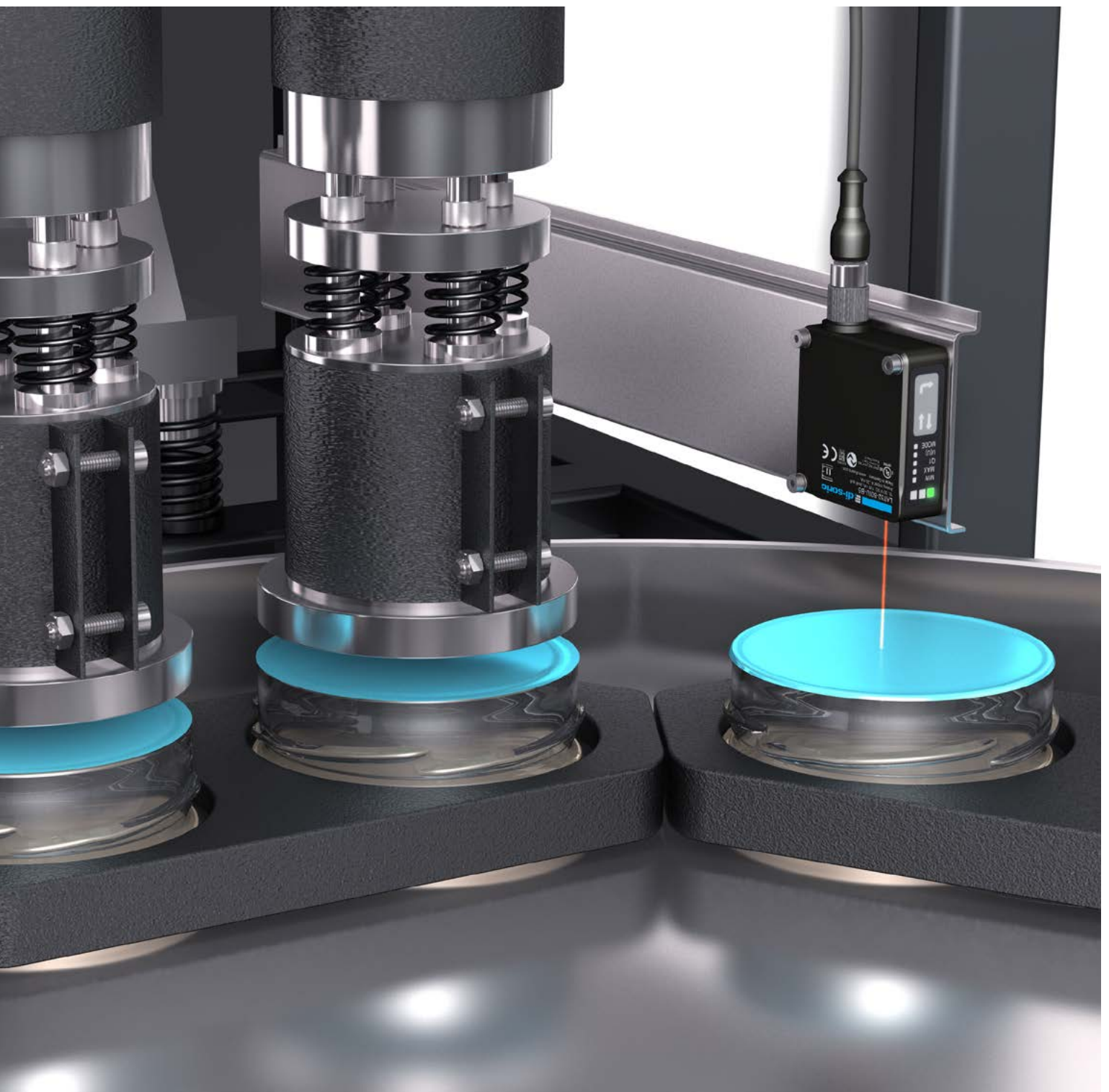

Serien im Fokus

LAT-45 Hohe Reichweite

LAT-52 Kompakt

VHT-52 Kompakt

LAT-61 Präzise

Besonderheiten

Für messende und schaltende Anwendungen mit einem Abstand von bis zu 10 m

Für Anwendungen im mm und Sub-mm-Bereich, bis 500 mm Abstand

Für Applikationen, in denen genau geschaltet aber nicht gemessen werden soll, Erfassungsbereich von 50 bis 500 mm

Für hochgenaue, schnelle Abstandsmessungen bis in den Mikrometer-Bereich, Messbereiche von 26 bis 180 mm



GABEL- LICHTSCHRANKEN

di-soric entwickelt und fertigt seit Jahrzehnten Gabellichtschranken, die Maßstäbe setzen.

Keine Anwendung bleibt außen vor

Durch die Vielfalt an Größen und Formaten, die hohe Auflösung und schnelle Reaktionszeit, die unterschiedlichen Lichtquellen – Rotlicht, Infrarot und Laser – ermöglichen unsere Gabellichtschranken optimale, prozesssichere Lösungen – immer abgestimmt auf die Anwendung und den zur Verfügung stehenden Bauraum.

Intuitive Inbetriebnahme

Profitieren Sie von den Nutzen unserer Gabellichtschranken mit innovativem dualem Bedienkonzept – entweder über IO-Link mit der Konfiguration aller Sensorfunktionen inkl. 4 wählbarer Sensormodi oder über einfache manuelle Schaltpunktanpassung mit Potentiometer.

Applikationsspezifische Konfiguration anstelle spezifischer Hardware

Statt für verschiedene Applikationen unterschiedliche Gabellichtschranken ins Lager zu legen, speichern Sie die applikationsspezifische Konfiguration, laden sie bei Bedarf auf die Gabellichtschranke oder wählen den passenden Sensormodus und starten sofort. Genauso einfach funktioniert auch der Gerätetausch.

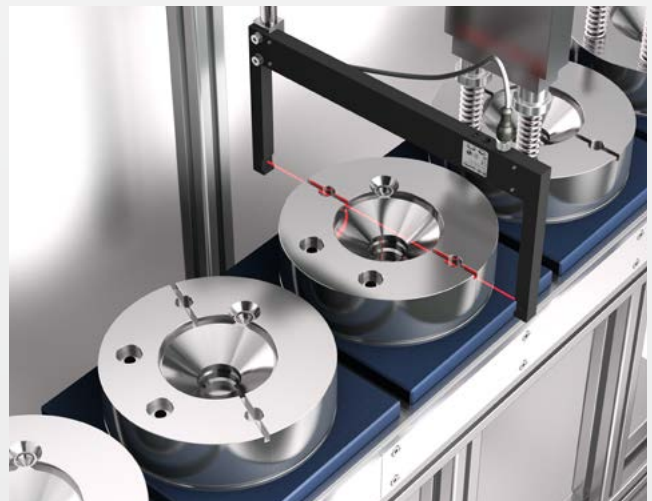
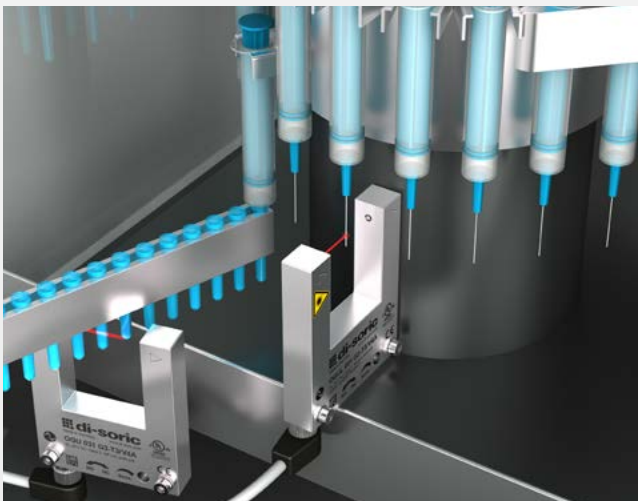

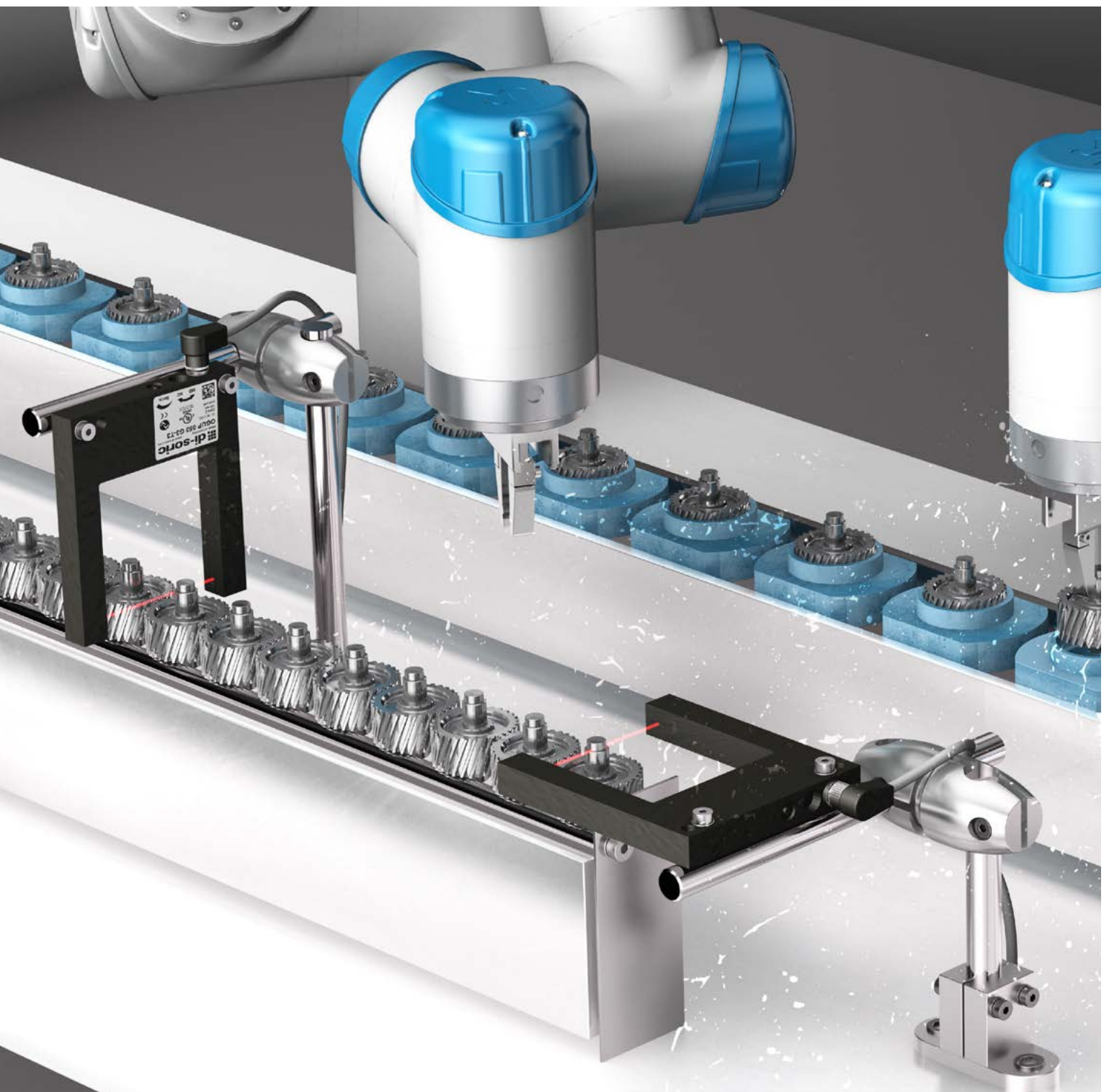

Nachhaltig langlebig

Alle Gabellichtschranken von di-soric haben ein Metallgehäuse – aus widerstandsfähigen Legierungen oder Edelstahl. Sie verfügen über hohe Schutzarten, Schutzklassen und Zulassungen und sind damit nachhaltige Lösungen, robust und langlebig.

Serien im Fokus

OGU

Besonderheiten

Für viele Anwendungen sehr flexibel einsetzbar, mit hoher Auflösung und Reproduzierbarkeit bei überragender Geschwindigkeit

OGUP Schmutzunempfindlich

Mit erhöhter Funktionsreserve, die Reinigungszyklen werden auf ein Minimum reduziert

OGUL Laser

Zur Erkennung von Kleinstteilen ab 0,05mm, hohe Genauigkeit über die gesamte Gabelweite

OGU Edelstahl

Für besondere Anforderungen, einfach und zuverlässig mit aggressiven Mitteln zu reinigen

OGUZ Spezialausführungen

Zur Erkennung glasklarer und sehr dünner Folien



WINKEL- LICHTSCHRANKEN

Die Winkellichtschranken von di-soric sind die ideale Wahl für die schnelle und oberflächenunabhängige Objekterfassung in beengten Einbausituationen. Ihr Einwegprinzip gewährleistet zuverlässige Leistung, da Sender, Empfänger und Elektronik perfekt aufeinander abgestimmt in einem Gehäuse vereint sind. Winkellichtschranken sind sehr einfach und schnell montiert – aufwendige Halterungen und zeitaufwändiges Justieren gehören der Vergangenheit an. Verlassen Sie sich auf di-soric Winkellichtschranken, um die Effizienz Ihrer Anwendungen zu steigern.

Serien im Fokus

OGL

Besonderheiten

Für viele Anwendungen sehr flexibel einsetzbar, mit hoher Auflösung und Reproduzierbarkeit bei überragender Geschwindigkeit

OGLP Schmutzunempfindlich

Mit erhöhter Funktionsreserve, Varianten mit Verschmutzungsanzeige

OGLL Laser

Zur Erkennung von Kleinstteilen ab 0,05 mm, hohe Genauigkeit über die gesamte Winkelweite

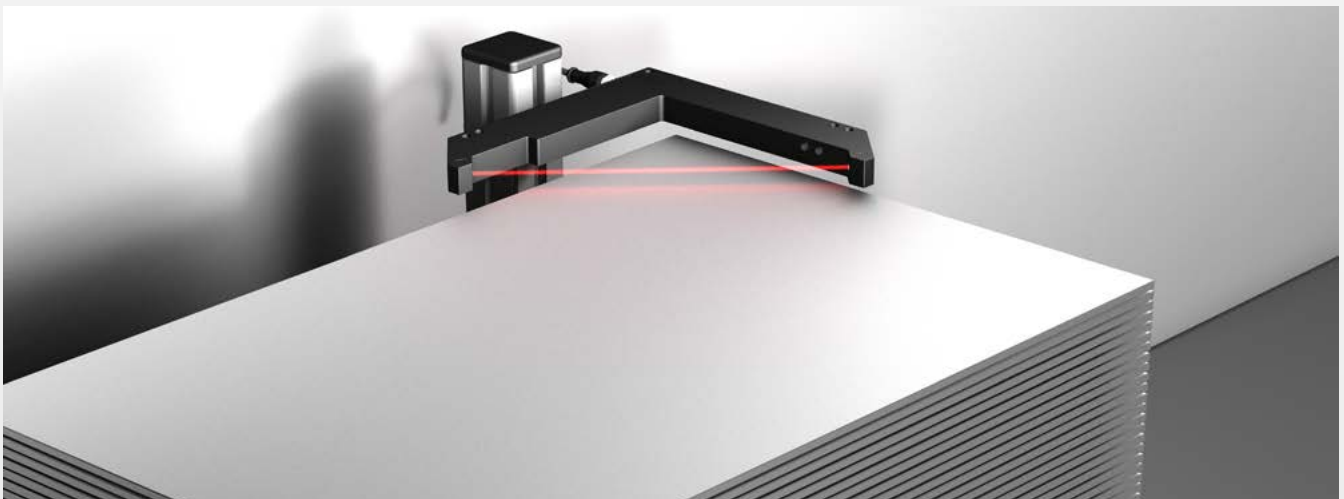

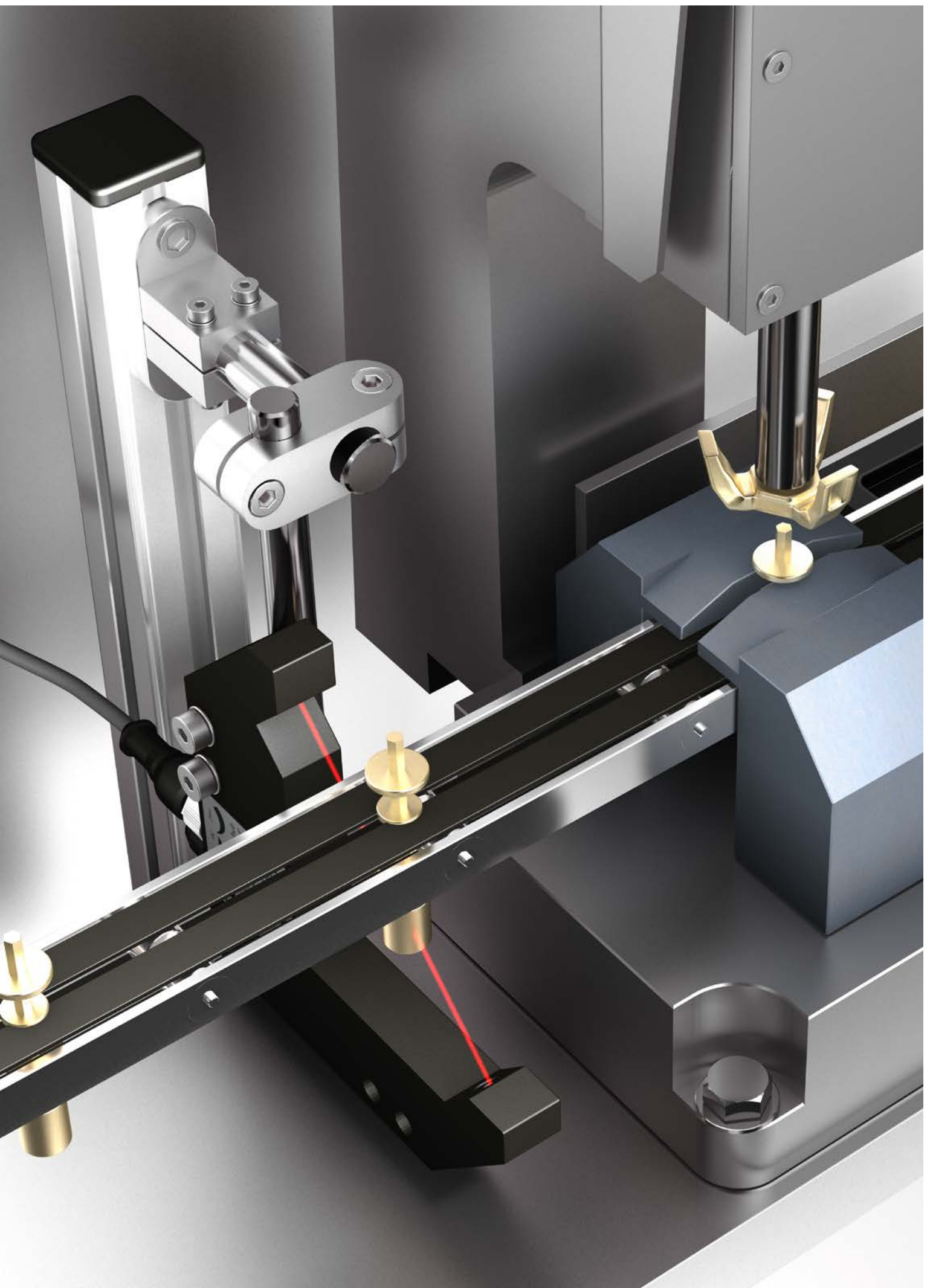



RAHMEN- LICHTSCHRANKEN

Entdecken Sie di-soric Rahmenlichtschraken – Ihre Lösung für die zuverlässige Objekterkennung in einem bestimmten Erfassungsbereich unabhängig von der Position der zu erfassenden Objekte. Unsere Rahmenlichtschraken bieten eine einzigartige Vielfalt an Baugrößen und -formen, um in einer Vielzahl von Anwendungen nahezu alle Applikationsanforderungen zu erfüllen.

Mit statischer und dynamischer Objekterkennung sind unsere Sensoren äußerst vielseitig einsetzbar. Durch verschiedene Sensormodi und das duale Bedienkonzept – Konfiguration direkt am Sensor oder über IO-Link – lässt sich die Funktionalität unserer Rahmenlichtschraken mühelos und schnell an Ihre spezifischen Anforderungen anpassen.

Die beeindruckend hohe Auflösung und ultraschnelle Reaktionszeit unserer Rahmenlichtschraken ermöglichen die zuverlässige Verifikation und Unterscheidung selbst sehr schnell bewegter Objekte. Dies macht sie zur idealen Wahl für die präzise Merkmalskontrolle, exakte Positionskontrolle und zuverlässige Anwesenheitskontrolle in Ihren Prozessen.

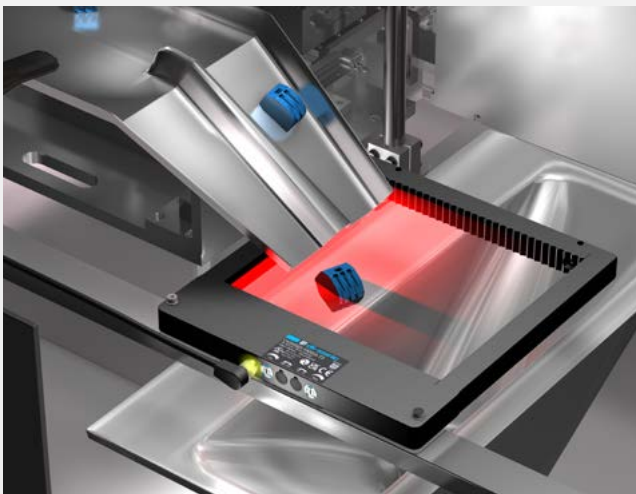

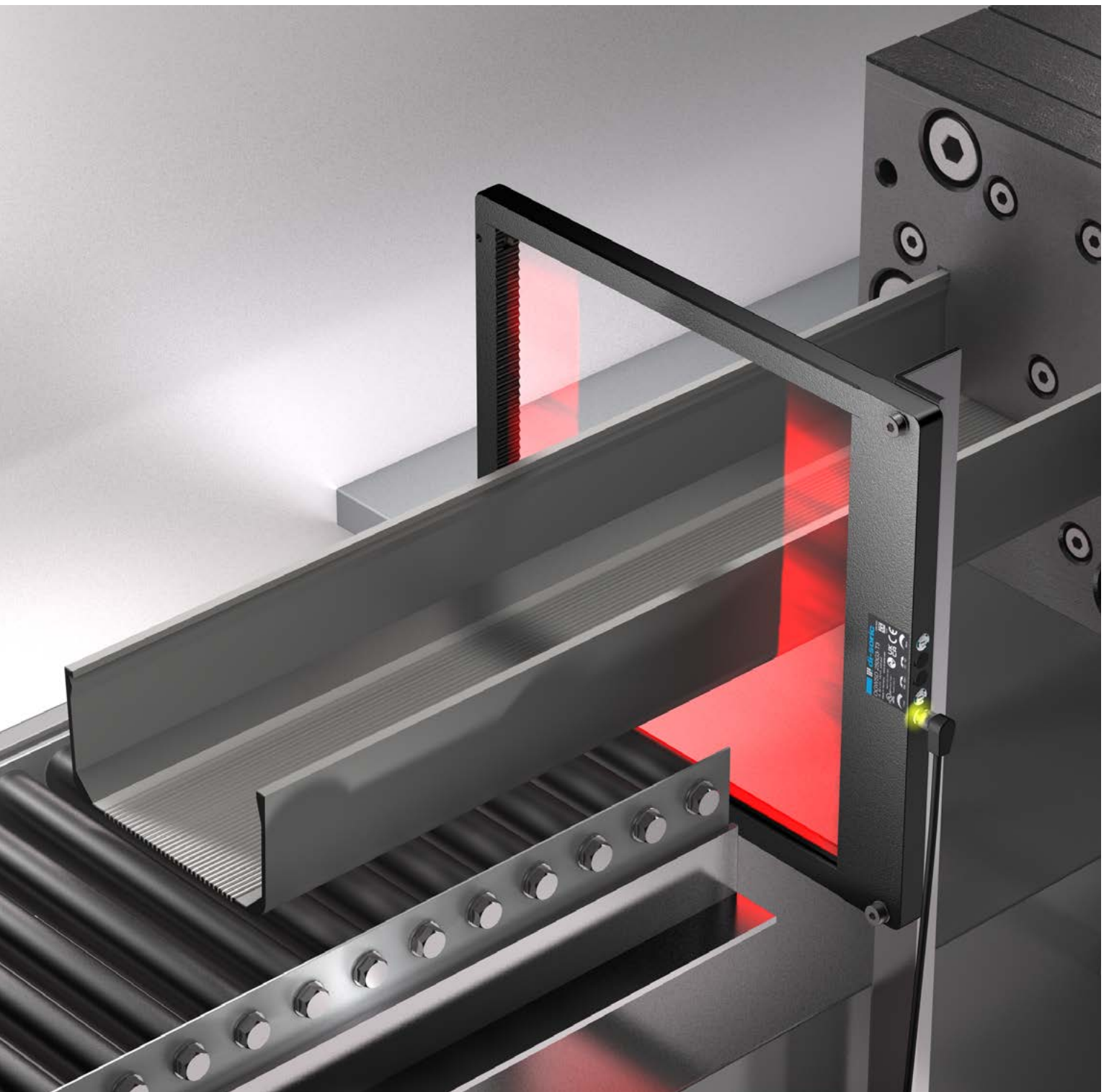

Nicht nur die zuverlässige Erkennung von sehr kleinen, schnell bewegten Objekten ist in vielen Applikationen von entscheidender Bedeutung: mit unserer Technologie bieten Rahmenlichtschranken selbst bei Verschmutzung der Optik eine hohe Funktionsreserve, um die Prozesssicherheit zu gewährleisten.

Verlassen Sie sich auf di-soric Rahmenlichtschranken für präzise und zuverlässige Objekterkennung in einem bestimmten Erfassungsbereich.

Serien im Fokus

OGWSD Rahmen-Bauform

Besonderheiten

Für raue Maschinenumgebungen, mit Erfassungsbereichen bis zu 300 x 397 mm, 7 Baugrößen, robustes Gehäuse mit Prallschutz, IO-Link

OGWTI Gabel-Bauform

Zur Installation in Maschinen oder an Zuführungen, mit Erfassungsbereichen bis zu 100 x 100 mm, kompakte, offene Bauform, 4 Baugrößen, IO-Link



KUNSTSTOFF- LICHTLEITERSENSOREN

Unsere Kunststoff-Lichtleitersensoren sind die ideale Lösung für Anwendungen, in denen die Detektion kleiner Objekte in begrenzten Montageplätzen erforderlich ist. Dank unseres modularen Lichtleiter- und Zubehörprogramms können sie problemlos an Ihre spezifischen Anforderungen angepasst werden. Besonders praktisch ist die Hutschienenmontage, bei der die Lichtleiter-Verstärker beliebig anreihbar sind. Mit unseren Sensoren sind Sie flexibel und optimal ausgestattet für präzise Detektionsaufgaben.

Serien im Fokus

OLV-K Verstärker

Besonderheiten

Für hohe Reichweiten, einfach zu bedienen bei maximaler Kontrolle, mit Zeitfunktionen

KL Kunststoff-Lichtleiter

Mit Tastköpfen für unterschiedlichste Applikationen, z.B. aus Edelstahl mit Knickschutz, Tastköpfe mit Lichtbändern zur Bereichsüberwachung, sowie Lichtleiter zur Kleinstteileerkennung

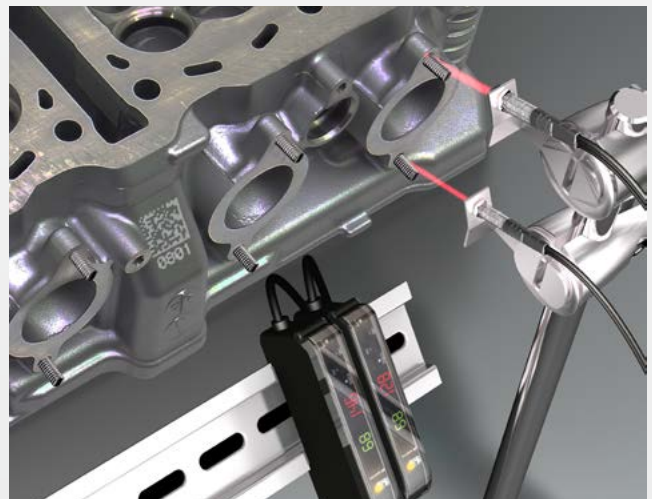

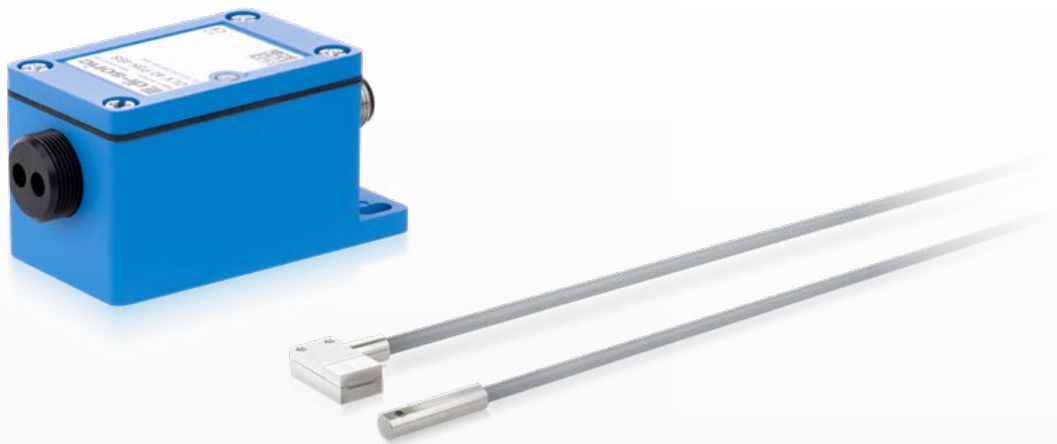

GLASFASER- LICHTLEITERSENSOREN

Glasfaser-Lichtleitersensoren von di-soric sind speziell für anspruchsvolle Anwendungen mit begrenztem Einbauraum entwickelt worden. Diese robusten Geräte beweisen ihre Zuverlässigkeit sowohl in öligen Umgebungen als auch unter extremen mechanischen Belastungen und hohen Temperaturen. Ein herausragender Vorteil ist ihre beeindruckende Reichweite, die Ihnen in jeder Situation die nötige Flexibilität bietet.

Serien im Fokus

Besonderheiten

OLV-G Verstärker

Für anspruchsvolle Einzelanwendungen, mit stabilem Metallgehäuse und hoher Schutzart

WRB Glasfaser-Lichtleiter

Hochwertige Lichtleiter für große Reichweiten, eine hohe mechanische Beanspruchung und hohe Temperaturen

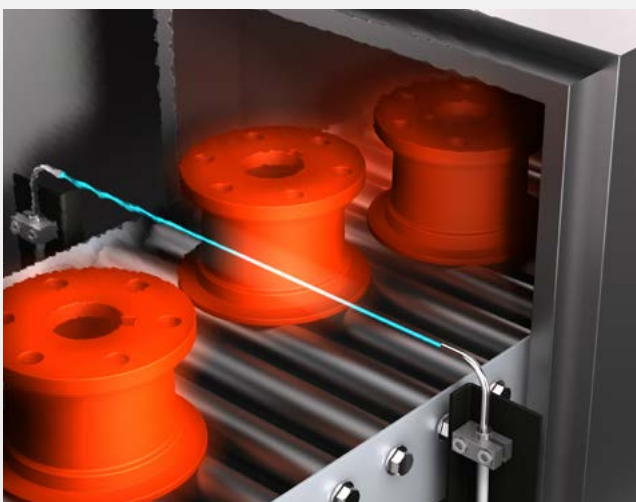



HOCHLEISTUNGS- LICHTSCHRANKEN

Unsere Hochleistungslichtschranken sind die perfekte Wahl für anspruchsvolle Anwendungen. Sie sind in Gewinde- und Quader-Bauform erhältlich und können miteinander kombiniert werden. Diese Produkte durchdringen selbst starke Verschmutzungen wie Staub, Öl und Schmutzwasser mühelos. Ihre Funktionssicherheit ist auf höchstem Niveau, und sie bieten eine beeindruckende Reichweite von bis zu 50 Metern.

Dank ihrer robusten Metallgehäuse sind sie unempfindlich gegenüber Vibrationen und Erschütterungen. Verlassen Sie sich auf unsere Hochleistungslichtschranken, um Ihre anspruchsvollen Anforderungen zu erfüllen und dabei höchste Zuverlässigkeit zu gewährleisten.

Serien im Fokus

OP-M12

Für anspruchsvolle Anwendungen, Gewinde-Bauform M12, robustes Edelstahlgehäuse

OP-Q12

Für anspruchsvolle Anwendungen, kompakte Quader-Bauform Q12, robustes Metallgehäuse

OP-50

Für anspruchsvolle Anwendungen, Quader-Bauform, robustes Metallgehäuse, umschaltbarer Sendeabstrahlwinkel, Heizfunktion

Besonderheiten

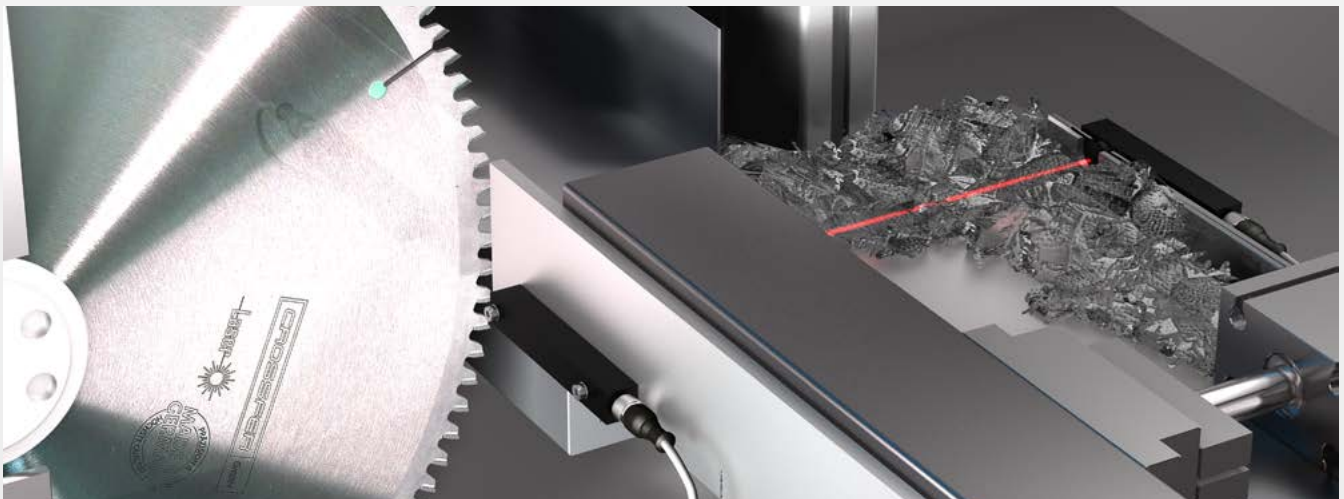

LICHT- VORHÄNGE



Unsere Lichtvorhänge sind Spezialisten in der Objekterkennung und -vermessung in großflächigen Erfassungs- und Messfeldern. Sie basieren auf einem intelligenten System von mehreren Einweglichtschranken, deren Ausgangssignale miteinander verknüpft werden, um präzise Schaltergebnisse zu erzielen, oder einzeln ausgewertet werden können, um detaillierte Messungen durchzuführen. Mit unterschiedlichen Auflösungen in vielen verfügbaren Größen sind unsere Lichtvorhänge äußerst vielseitig und finden in zahlreichen Anwendungen ihren Einsatz.

Serien im Fokus

LA Schaltend

Besonderheiten

Für einfache Anwendungen der Objekterkennung, mit integrierten Schaltausgängen

LI Messend

Für anspruchsvolle Mess- und Erkennungsaufgaben und Objektvermessung, mit hoher Auflösung und kurzer Ansprechzeit

LI-A Auswerteelektronik für Serie LI

Auswerteeinheit für ein oder zwei messende Lichtvorhänge LI, einfache und schnelle Einbindung in Feldbus-Umgebungen

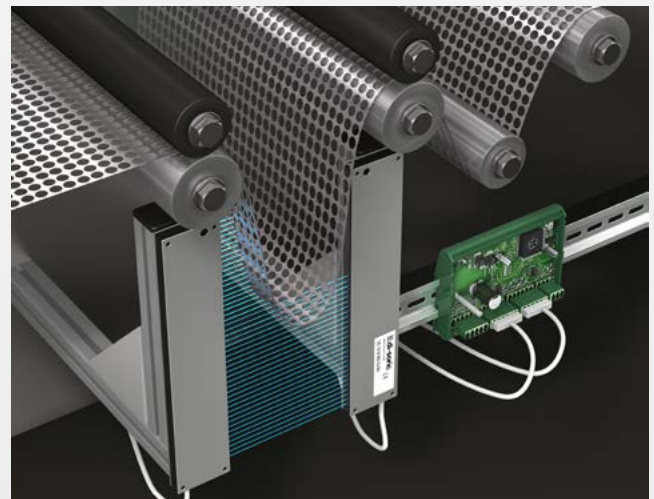
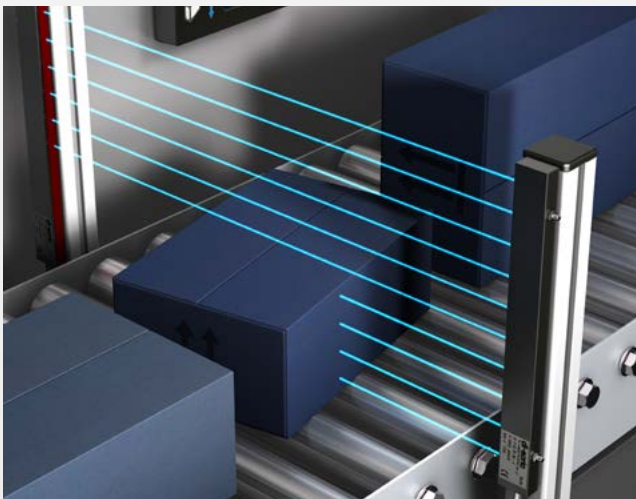



OPTISCHE ETIKETTENSENSOREN

Die optischen Etikettensensoren von di-soric sind die perfekte Lösung für die schnelle und präzise Erfassung von dünnen und dicken Papieretiketten. Mit ihrer beeindruckenden Spendepräzision und Reproduzierbarkeit ermöglichen sie maximale Bandgeschwindigkeiten.

Serien im Fokus

OGUTI

Besonderheiten

Für höchste Spendepräzision und Reproduzierbarkeit bei maximalen Bandgeschwindigkeiten, mit großer Funktionsreserve

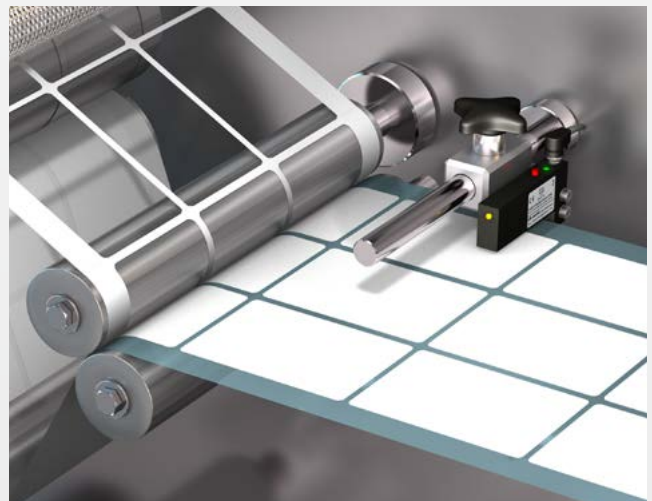



FARB- SENSOREN

Die di-soric Farbsensoren sind Spezialisten zur sicheren und zuverlässigen Farberkennung. Mit ihrer Fähigkeit, Farben zu identifizieren und mit bis zu 100 gespeicherten Referenzfarbwerten zu vergleichen, sind sie vielseitig einsetzbar. Dank ihrer perceptiven Arbeitsweise, die der Funktionsweise des menschlichen Auges ähnelt, können selbst kleinste Farbnuancen präzise erfasst werden. Dies macht sie zu unverzichtbaren Werkzeugen in der Qualitätsprüfung, selbst unter anspruchsvollen industriellen Bedingungen.

Serien im Fokus

FS-10 Kompakt

Besonderheiten

Zur Unterscheidung feinsten Farbnuancen unter beengten Einbaubedingungen

FS-50 Extended

Zur präzisen Unterscheidung von bis zu 15 gespeicherten Farben, mit Lichtleiteranschluss oder Festoptik, Varianten mit über Software reproduzierbarer Konfiguration

FS-100 Advanced

Zur präzisen Unterscheidung von bis zu 100 gespeicherten Farben, mit Lichtleiteranschluss, reproduzierbare Konfiguration über Tasten oder Software, Varianten mit Ethernet und PROFIBUS ermöglichen die digitale Datenübertragung von Prozess- und Farbwerten.





KONTRAST-SENSOREN

Unsere Kontrastsensoren erfassen und vergleichen Kontraste sehr präzise. Mit ihnen können Sie zuverlässig und genau Druckmarken auf verschiedensten Trägermaterialien wie Etiketten, Folien, Banderolen, Kartonagen oder Tuben erkennen, basierend auf Farb- oder Grauwertkontrasten. Die Konfiguration dieser Sensoren ist einfach und intuitiv, sodass Sie sie problemlos einlernen können.

Serien im Fokus

OK-50

Besonderheiten

Zur Detektion feinsten Kontraste auch unter anspruchsvolleren Umgebungsbedingungen

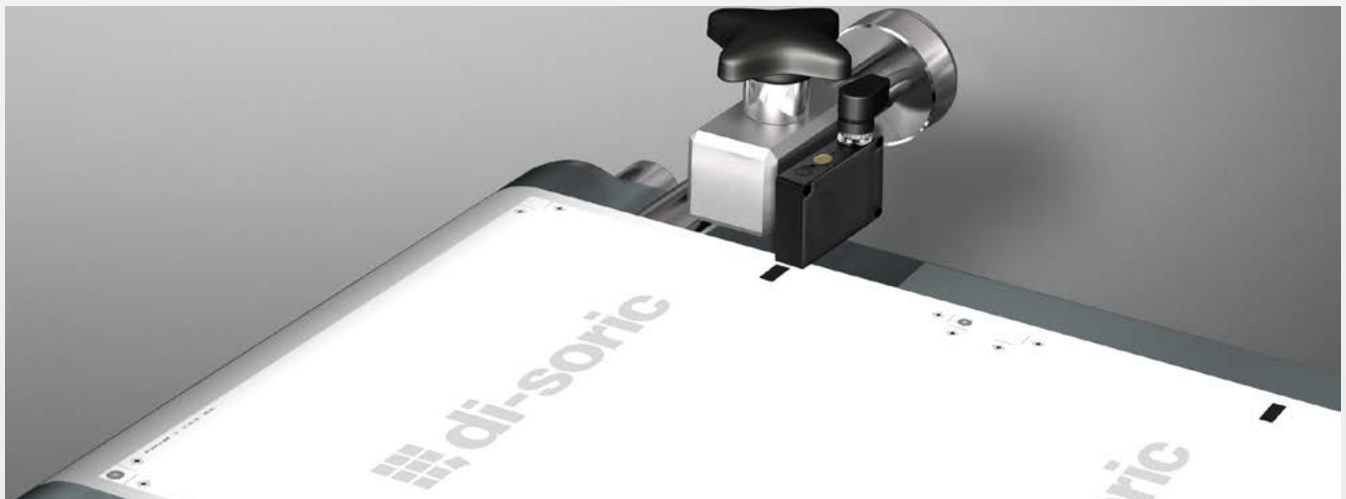



OPTISCHE BEWEGUNGSSENSOREN

Unsere optischen Bewegungssensoren sind die perfekte Lösung für die Erfassung von Vorschub- und Drehbewegungen verschiedenster Materialien. Mit ihrer Fähigkeit zur berührungslosen Vorschubkontrolle, sogar bei geringer Geschwindigkeit und bei Drähten, sind sie vielseitig einsetzbar. Diese Sensoren erkennen Bewegung oder Stillstand auf metallischen, nichtmetallischen und glänzenden Oberflächen und liefern, dank der einstellbaren Impulsverlängerung, immer ein stabiles Signal. Mit ihrer kompakten Bauform und dem robusten Metallgehäuse sind sie die ideale Wahl für anspruchsvolle Anwendungen.

Serien im Fokus

OBS

Besonderheiten

Zur Unterscheidung zwischen Bewegung und Stillstand im Nahbereich, auch bei geringer Geschwindigkeit und bei Drähten, z.B. bei der Vorschubkontrolle, optional mit Erkennung der Bewegungsrichtung





PROFIL- SENSOREN

Unsere Profilsensoren verwenden das fortschrittliche Lichtschnittverfahren, um das Profil des zu prüfenden Objekts präzise mit einem bereits eingelernten Soll-Profil abzugleichen. Dank ihrer Farb- und Fremdlichtunempfindlichkeit können selbst die geringsten Unterschiede erkannt werden, selbst wenn es sich um nahezu identische Bauteile handelt oder die Lichtverhältnisse und Objektfarben variieren. Dadurch eignen sich unsere Sensoren perfekt für Qualitätsprüfungen, bei denen höchste Zuverlässigkeit gefordert ist.

Serien im Fokus

PS-30 2D-Laser-Profilsensor

Besonderheiten

Zur oberflächenunabhängigen Prüfung und Messung der Profile verschiedenster Objekte per Laserlinienscan, z.B. in Montagelinien zur Qualitätsprüfung





LINIENLASER- GABELLICHTSCHRANKEN

Unsere Linienlaser-Gabellichtschränke arbeitet mit einem feinen Laserlichtband, das die hohe Auflösung über den gesamten Erfassungsbereich sicherstellt. Damit ist sie die perfekte Lösung für hochpräzise Kantenvermessungen und die exakte Ermittlung von Durchmessern in der Fertigung oder Qualitätskontrolle.

Die gemessenen Daten werden über den Analogausgang zur weiteren Auswertung übertragen.

Serien im Fokus

LLGT Messend

Besonderheiten

Zur präzisen Kantenvermessung und zur Ermittlung von Durchmessern, hochauflösend, mit Analogausgang





ULTRASCHALL- SCHRANKEN/-TASTER

Die innovativen Ultraschallschranken und -taster der US-Serien zeichnen sich durch ihre zuverlässige Erkennung von transparenten, hellen und dunklen sowie reflektierenden Objekten aus. Diese Sensoren sind die perfekte Wahl, selbst in den anspruchsvollsten Umgebungen, in denen Staub und Verschmutzung eine Herausforderung darstellen. Wir bieten Ihnen auch Sensoren mit IO-Link-Anbindung für eine noch umfassendere Steuerung und Integration in Ihre Prozesse.

Serien im Fokus

Besonderheiten

US-M8	Für höchste Flexibilität bei kurzen Reichweiten und begrenztem Einbauraum, optimal für die Modernisierung von Anlagen
US-M12	Für messende oder schaltende Anwendungen, kompakt, mit Teach-in und IO-Link, in Sekunden betriebsbereit
US-Q12	Für messende oder schaltende Anwendungen mit geringer Einbautiefe, kompakt, mit Teach-in, Potentiometer und IO-Link
US-M18	Für mittlere Reichweiten bis 1.500 mm, schaltend oder messend
US-M30	Für große Reichweiten von bis zu 6.000 mm, schaltend oder messend

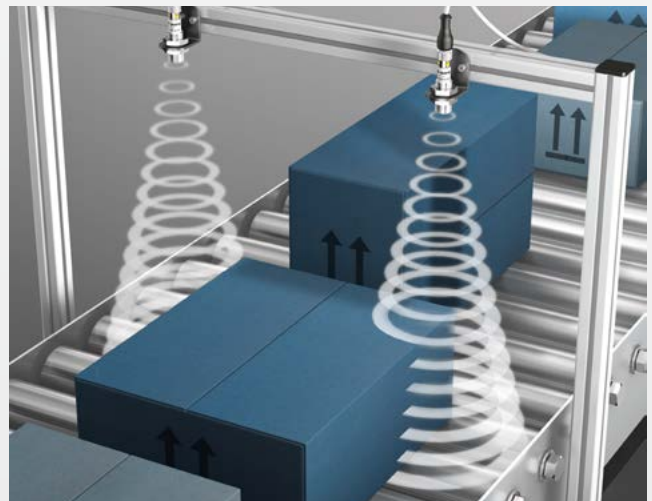





ULTRASCHALL- GABELSENSOREN

Unsere Ultraschall-Gabelsensoren sind die ideale Lösung für die präzise Positionsermittlung von Bahnkanten bei Folien und Papier – egal, ob sie transparent, nichttransparent oder reflektierend sind. Diese abgeglichenen Sensoren erfüllen mit ihrer beeindruckenden Wiederholgenauigkeit nahezu alle Applikationsanforderungen an Präzision.

Die Zuverlässigkeit unserer Sensoren ist unübertroffen, denn sie sind unempfindlich gegen Schmutz und widerstehen den härtesten Bedingungen. Das robuste Metallgehäuse mit hoher Schutzart gewährleistet, dass unsere Sensoren in jeder Umgebung und bei jedem Einsatz die gewünschten Ergebnisse liefern. Verlassen Sie sich auf di-soric Ultraschall-Gabelsensoren, wenn Sie für Ihre Bahnkantensteuerung zuverlässige Präzision brauchen.

Serien im Fokus

USGT

Besonderheiten

Zur Positionsermittlung von Bahnkanten bei Folien und Papier, mit sehr hoher Wiederholgenauigkeit, schmutzunempfindlich





ULTRASCHALL- ETIKETTENSSENSOREN

Unsere Ultraschall-Etikettensensoren sind äußerst vielseitig und können problemlos bei verschiedensten Etikettenmaterialien verwendet werden. Sie sind in der Lage, nicht nur dünne und dicke Transparent-, Folien- und Papieretiketten zu erkennen, sondern auch metallisierte Etiketten sicher zu identifizieren. Mit ihrem innovativen dualen Bedienkonzept, bei dem die Bedienung wahlweise über IO-Link oder Teach-In erfolgen kann, ermöglichen sie eine schnelle Inbetriebnahme der Sensoren.

Serien im Fokus

UGUTI

Besonderheiten

Universell für unterschiedlichste Etikettenmaterialien, wie dünne und dicke Transparent-, Folien- und Papieretiketten und metallisierte Etiketten geeignet





KAPAZITIVE NÄHERUNGSSENSOREN

Kapazitive Näherungssensoren von di-soric sind ideal für die berührungslose, präzise Erfassung von flüssigen, pulverförmigen und festen Objekten und Schüttgütern geeignet. Sie bieten zuverlässige Detektion von metallischen und nichtmetallischen Materialien, sogar durch Behälterwände oder Verpackungen. Durch ihre Unempfindlichkeit gegen Störeinflüsse wie Licht oder Schmutz sind sie auch für anspruchsvollere Produktionsumgebungen bestens geeignet.

Serien im Fokus

KNS Extended

Besonderheiten

Zur Detektion flüssiger, pulverförmiger und fester Materialien, sowie metallischer und nichtmetallischer Teile, mit IO-Link, mit Schaltabständen von 2 bis 8 mm erhältlich

KDC Standard

Zur Detektion flüssiger, pulverförmiger und fester Materialien, sowie metallischer und nichtmetallischer Teile, mit Schaltabständen von 2 bis 3 mm erhältlich

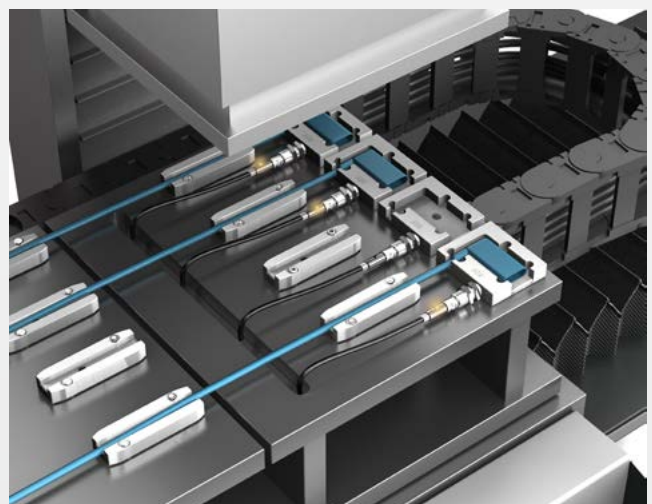



KAPAZITIVE ETIKETTENSENSOREN

Kapazitive Etikettensensoren sind ideal für die Erkennung von dünnen Transparent-, Folien- und Papieretiketten geeignet, insbesondere in Anwendungen mit hohen Bandgeschwindigkeiten. Dank der Auto-Teach-Funktion können sie schnell für die Erkennung neuer Materialien angepasst werden.

Serien im Fokus

KSSTI

Besonderheiten

Für die Detektion dünner Transparent-, Folien- und Papieretiketten und besonders dort, wo hohe Bandgeschwindigkeiten gefordert sind





MAGNETFELD-SENSOREN

Unsere Magnetfeldsensoren wurden speziell für Pneumatikzylinder mit integrierten Magneten entwickelt und bieten eine präzise Erfassung der Kolbenposition durch die Zylinderwand hindurch. Sie sind die ideale Lösung für Anwendungen, in denen eine genaue Positionsrückmeldung von entscheidender Bedeutung ist.

Steigern Sie die Effizienz Ihrer pneumatischen Systeme und minimieren Sie die Ausfallzeiten mit unseren auf Zuverlässigkeit und Langlebigkeit ausgelegten Magnetfeld-Sensoren.

Serien im Fokus

Besonderheiten

MZEC Zylindersensoren C-Nut	Für alle gängigen Pneumatikzylinder mit eingebauten Magneten, verschleißfrei
MZET Zylindersensoren T-Nut	Für alle gängigen Pneumatikzylinder mit eingebauten Magneten, verschleißfrei
MZEK Zylindersensoren T-Nut	Von oben in die T-Nut einsetzbar, besonders geeignet beim nachträglichen Austausch eines Zylinders
MZES Greifersensoren	Für den Einsatz an Greifzangen, mit speziell ausgerichtetem Magnetfeld
MZEKS Greifersensoren	In kurzer Bauform mit hoher Schutzart, für den Einsatz an Greifzangen, mit speziell ausgerichtetem Magnetfeld

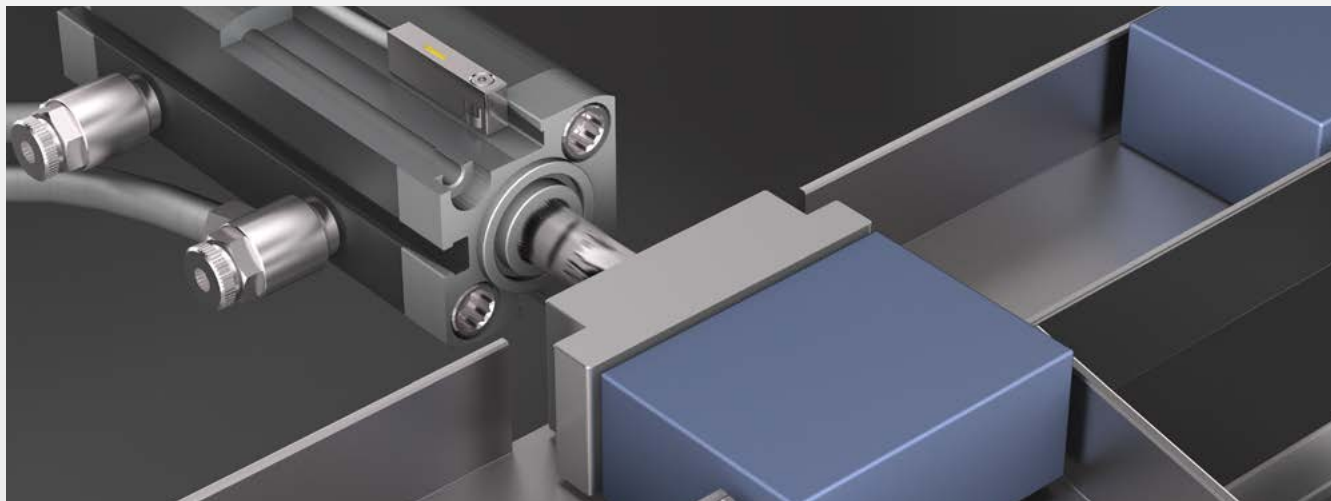



HANDHELD ID-READER

In den meisten Branchen ist eine schnelle, zuverlässige und flexible Datenerfassung unerlässlich. In diesem Kontext sind die Handheld ID-Reader von di-soric die ideale Lösung – von leichtgewichtigen Handscannern bis hin zu widerstandsfähigen Lesegeräten aus Aluminium. Unsere automatischen Scanner lesen und dekodieren 1D- und 2D-Codes in jeder Prozessumgebung, um Ihre Abläufe zu beschleunigen und stabil zu gestalten.

Serien im Fokus

Besonderheiten

ID-10 Kompakt	Für die Erfassung gängiger 1D- und 2D-Codes in weniger anspruchsvollen Prozessumgebungen und beengte Platzverhältnisse
ID-80 Standard	Für die Erfassung gängiger 1D- und 2D-Codes in weniger anspruchsvollen Prozessumgebungen
ID-100 Advanced	Für die Erfassung von 1D- und 2D-Codes in anspruchsvollen Prozessumgebungen mit erhöhter Anforderung an die Lesbarkeit von schwer lesbaren direkt markierten Codes (DPM)
ID-200 Hammer	Für die Erfassung von 1D- und 2D-Codes in anspruchsvollsten Prozessumgebungen im industriellen Produktionsumfeld mit hoher Anforderung an die Lesbarkeit von schwer lesbaren direkt markierten Codes (DPM)





FIXMOUNT ID-READER

Schnelles prozesssicheres Lesen und Identifizieren von ID-Codes nahezu jeglicher Art gilt in zahlreichen Produktions-, Förder- und Logistikprozessen als Grundvoraussetzung für effiziente Betriebsabläufe und hohe Produktivität. Moderne Identifikationssysteme dienen unter anderem dem Erfassen und Rückverfolgen von Bauteilen, Produkten und Verpackungen. Sie verknüpfen dabei den Informations- mit dem Materialfluss. Idealerweise erkennen sie jederzeit und an jedem gewünschten Ort Art und Zustand des Fördergutes und können somit flexibel und prozessoptimierend auf den entsprechenden Produktionsabschnitt Einfluss nehmen. Ident-Lösungen wie der Fixmount ID-Reader ID-600 bilden somit die Grundlage für eine hochgradig automatisierte Produktion.

Der ID-600 löst ein breites Spektrum anspruchsvoller Code-Leseapplikationen: Er erkennt gängige 1D-, 2D- sowie DPM-Codes auch auf große Entfernungen und unter widrigen Umgebungsbedingungen. Vier Wechselobjektive mit unterschiedlichen Brennweiten sowie eine softwareseitige Bildkorrektur sorgen für hohe Bildqualität und zuverlässige Ergebnisse in flexiblen Produktionssystemen. Der vielseitige ID-Reader für einfache Installation und schnelles ready-to-use: Mithilfe der intuitiv bedienbaren nVision-i Software nehmen sogar programmiertechnische Laien den ID-600 in kürzester Zeit selbst in bestehenden Systemen in Betrieb.

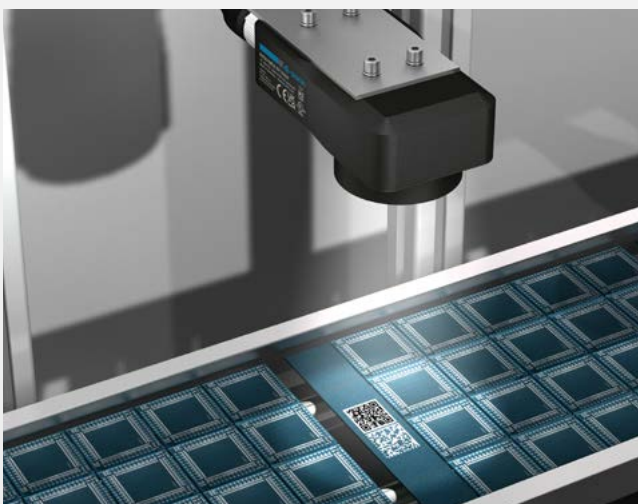

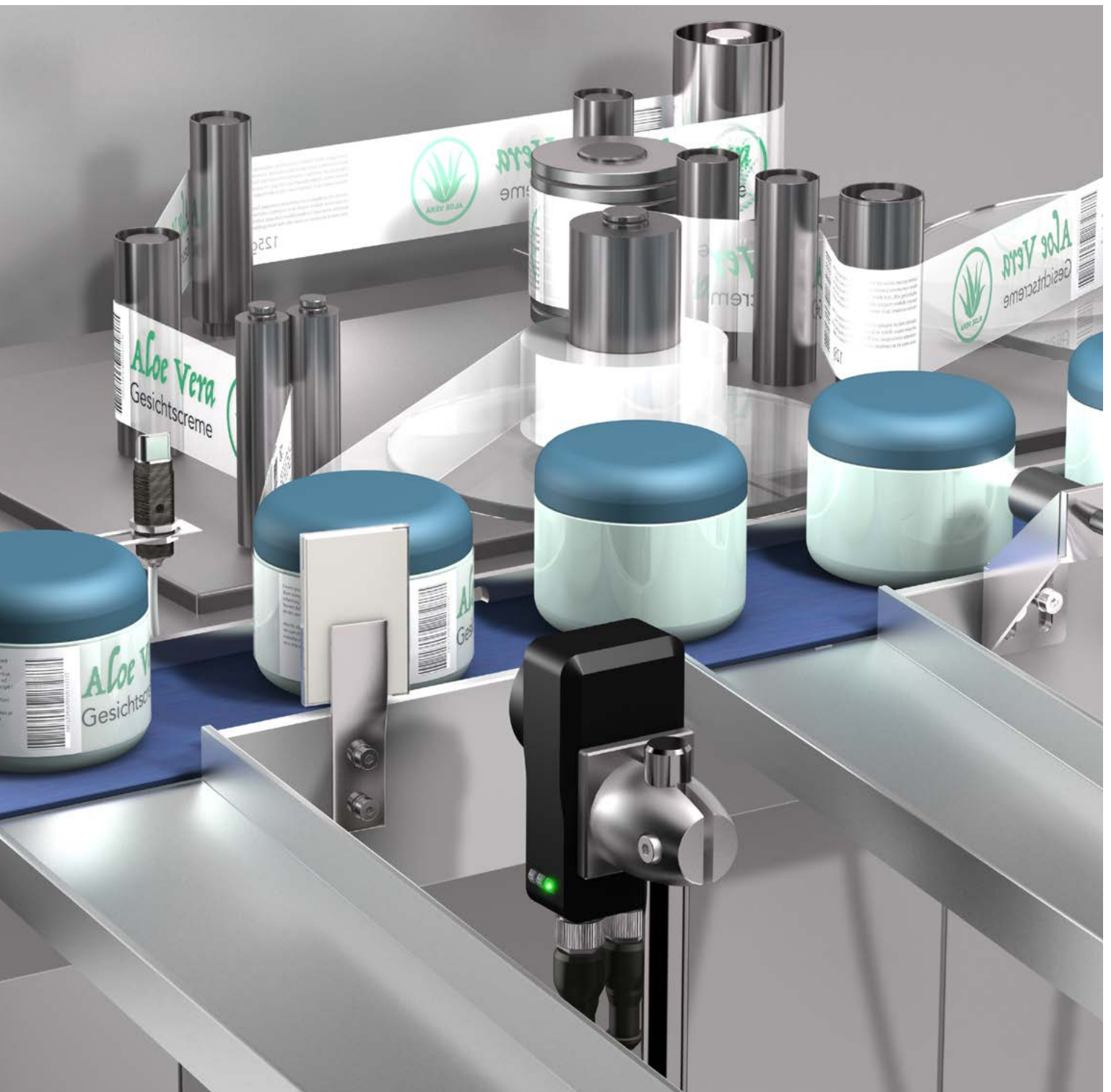

Der ID-Reader im robusten und kompakten IP67-Gehäuse findet sein Einsatzfeld in produzierenden Unternehmen nahezu aller Branchen. Starke Algorithmen gewährleisten insbesondere im Bereich Assembly & Handling, dass sämtliche DPM-Codes gelesen werden. Dank der Schutzklasse IP67 arbeitet der Fixmount ID-Reader ID-600 auch in Anlagen mit hohem Staub-, Öl- und Schmutzaufkommen ohne Leistungseinbußen.

Serien im Fokus

ID-600 Fixmount ID-Reader

Besonderheiten

Für alle denkbaren ID-Reader-Applikationen, vom Lesen einfacher Barcodes bis zur Erfassung schwer lesbarer DPM-Codes, inklusive Bildübertragung zur Qualitätssicherung



VISION SENSOREN

Bei der Neukonzeption oder dem Umbau von Anlagen stehen funktionale Aspekte sowie die effiziente, Platz sparende Verkettung einzelner Produktions- und Montageeinheiten an vorderster Stelle. Erst wenn klar ist, wo und in welchem Umfang Maßnahmen zur Prozess- und Qualitätskontrolle ergriffen werden müssen, rücken bildverarbeitende Systeme ins Blickfeld. Die Transport-, Handling- und Montageapplikationen sind in diesem Stadium meist gesetzt, Vision-Sensorik muss sich mit den vorgegebenen Rahmenbedingungen arrangieren.

Bei anspruchsvollen Objekterkennungsaufgaben, beispielsweise im Zusammenhang mit hohen Verfahrensgeschwindigkeiten, großen Abständen zum Objekt oder Fremdlichteinwirkungen, stoßen einfache Vision Sensoren mit Liquid Lens und Autofokus mitunter an ihre Grenzen. Mit dem Vision Sensor CS-60 haben wir einen neuartigen Sensortyp für anspruchsvolle Inspektionsaufgaben entwickelt, der mit Blick auf die gebotene Flexibilität, intuitive Bedienbarkeit sowie das Preis-Leistungsverhältnis derzeit am Markt einzigartig ist.

Der flexible und bedarfsbezogen konfigurierbare Vision Sensor eignet sich für vielfältige Handling-, Montage- und Prüfaufgaben in sämtlichen Industriebranchen. Mit wechselbaren M12-Objektiven und integrierter LED-Hochleistungsbeleuchtung in den Lichtfarben weiß und rot bietet der Vision Sensor CS-60 Bildergebnisse in höchster Qualität.

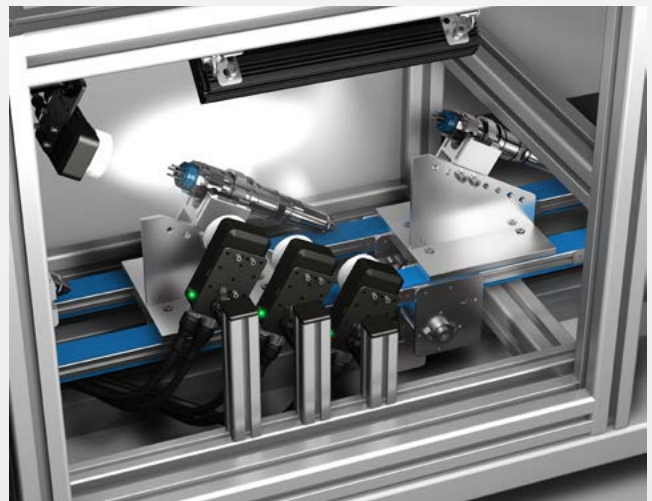
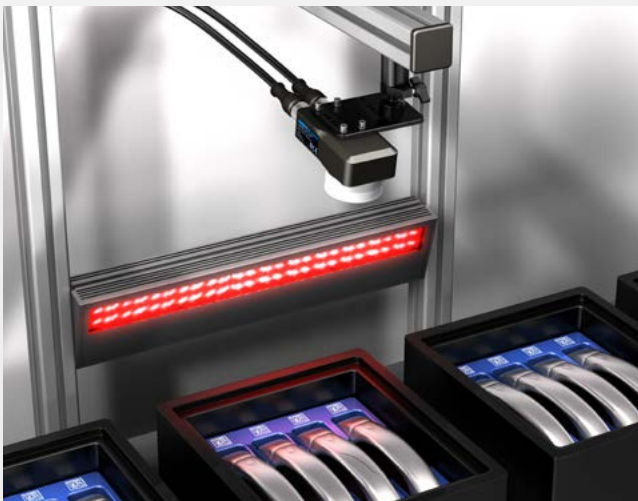

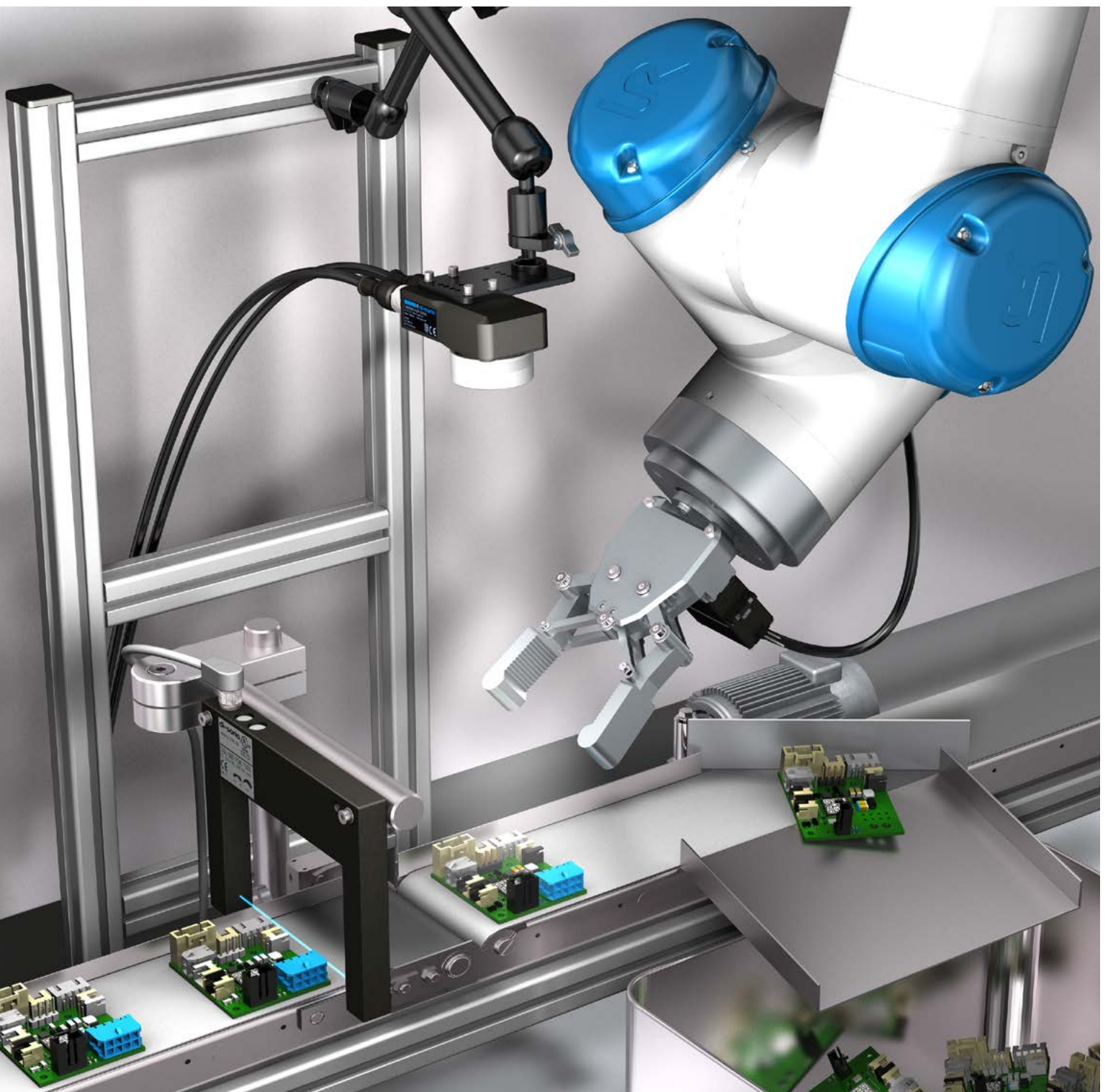

Bereits die Basisversion des CS-60 verfügt über einen großen Werkzeugkasten mit den Tool-Sets Erkennen, Lokalisieren und Zählen, durch die zahlreiche Prüfaufgaben gelöst werden können.

Per Software bei Bedarf auf den Sensor ladbare Tools, wie „Messen“ oder „1D-/2D-Codes erkennen und lesen“, machen aus der Basisversion, ein multifunktionales Vision System, das exakt auf die gestellten Anforderungen zugeschnitten ist. Ein Upgrade erfordert nur wenige Minuten, bezahlt wird nur, was gebraucht wird. Künftig muss kein Sensor mehr wegen veränderter Applikationsanforderungen ausgetauscht werden.

Wer möchte, kann sogar das Look & Feel der Bedienoberfläche an das Corporate Design des eigenen Unternehmens anpassen. Regelmäßige Updates, um die Geräte aktuell zu halten, werden von di-soric kostenlos zur Verfügung gestellt.

Serien im Fokus

Vision Sensor CS-60

Besonderheiten

Für alle denkbaren Vision Sensor-Applikationen, von der einfachen Anwesenheitsprüfung über Qualitätsprüfungen und Vermessungen bis hin zur Koordinatenübergabe in reellen Millimeter-Werten – inklusive Bildübertragung zur Qualitätssicherung

nVISION-i

Die Bildverarbeitungssoftware unserer Vision Sensoren CS-60 und Fixmount ID-Reader ID-600

Unsere einfach bedienbare Konfigurationssoftware, die durch die grafische Benutzeroberfläche eine überaus schnelle und effektive Lösung von Applikationsanforderungen z.B. mit Vision Sensoren CS-60 oder ID-Readern ID-600 möglich macht.

Sparen Sie Zeit

Nicht nur durch eine Oberfläche, die übersichtlich, intuitiv und einfach zu bedienen ist, sondern auch durch die hochperformanten Werkzeuge, die konsequent auf höchste Qualität bei maximaler Leistungsfähigkeit optimiert werden. Die Visualisierung der Pipeline und die Verknüpfung einzelner Tasks im Logik-Tool ermöglichen größte Flexibilität und eine hohe Geschwindigkeit bei der Applikationsumsetzung.

Pipeline & Status Prüfungen

- Prüfwerkzeuge können hier eingefügt und per Drag & Drop verschoben werden
- Messwerte und Prüfergebnisse/Status werden hier angezeigt

Navigationsleiste & Prüftools

- Intuitives und anwenderfreundliches Navigationsmenü
- Kontextbezogene Hilfe bei Bedarf einblendbar
- Menüführung in 7 Sprachen (Deutsch, Englisch, Französisch, Italienisch, Spanisch, Chinesisch und Koreanisch) umschaltbar

The screenshot displays the nVISION-i software interface. On the left, there is a configuration panel for 'Winkel Messen' (Angle Measurement) with various parameters like 'Suchrichtung' (Search direction), 'Aktivität' (Activity), 'Kontrastwahl' (Contrast selection), 'Gitterung' (Gridding), 'Kantenstärke' (Edge thickness), and 'Messung' (Measurement). The central part shows a 3D model of a QR code with a green box indicating the measurement area and a label 'Winkel 89.8°'. On the right, a help window titled 'Winkel Messen' provides detailed instructions and parameters for the tool, including a 'Parameter' section and a 'Messung' section.

Konfiguration

- Parameter für die Suchkriterien können direkt und leicht eingestellt werden
- Grenzwerte für die Auswertungskriterien können einfach eingegeben werden

Anzeige & Zeichenwerkzeuge

- Bildbetrachtung für die Kontrolle und Analyse während des Betriebs
- Kontextsensitive Beschreibung der Werkzeuge auf der rechten Seite, um die Werkzeuge optimal mit ihrer vollen Funktionalität einsetzen zu können

Upgrades – bezahlen Sie nur, was Sie brauchen

nVision-i ist nicht nur intuitiv und einfach bedienbar, sondern lässt sich durch Upgrades und Customizing individuell an Ihre Applikationsanforderungen anpassen und erweitern – damit verfügen Vision Sensoren CS-60 und ID-Reader ID-600 immer über die Funktionen, die zur Lösung Ihrer Applikationen notwendig sind.

Hohe Performance und Flexibilität

Das flexible Verknüpfen verschiedener Tool-Ergebnisse ermöglicht es den Vision Sensoren und ID-Readern, ohne Jobumschaltung diverse Typen abarbeiten zu können – zum Beispiel wenn der Produktionsprozess Sorten-unrein läuft. Ein weiterer Vorteil ist die hohe Flexibilität:

Die Profinetkommunikation kann an bereits bestehenden Standard-Kommunikationsbausteine angepasst werden.

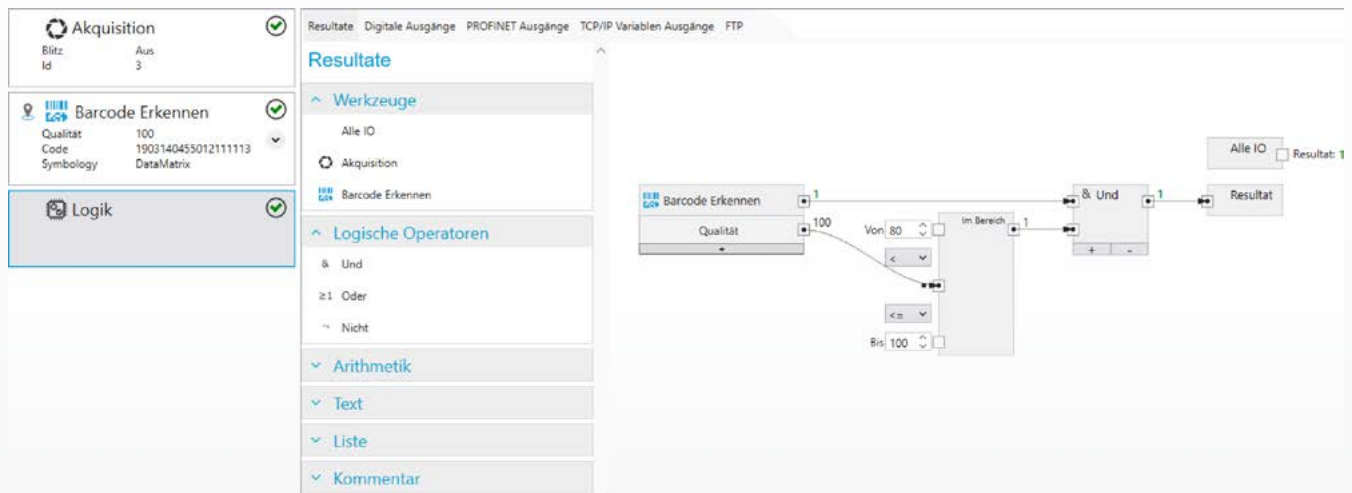

Kurze Einarbeitung, kein Schulungsaufwand

Das graphisch-orientierte Logic-Tool basiert auf einem Funktionsplan (FUP), wodurch auch bei komplexeren Funktionen eine übersichtliche Darstellung möglich ist. Dies wiederum ermöglicht eine einfache und gut nachvollziehbare Implementierung des Verhaltens der Ein- und Ausgänge. Dadurch entfällt Schulungsaufwand, da die Vorgehensweise schon aus dem täglichen Umgang mit der SPS-Programmierung bekannt ist.

Integrierte Bildoptimierung

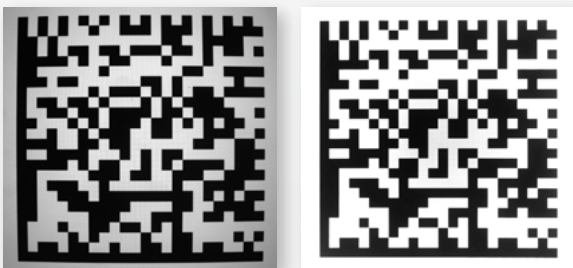

Mit 2 Klicks lassen sich über nVision-i Verzerrungen und Abschattungen zum Bildrand ganz einfach durch Kalibrierung herausrechnen. Die Vision Sensoren CS-60 und ID-Reader ID-600 verfügen damit über die Fähigkeit, alle Erfassungen über das gesamte Sichtfeld sicher auszuführen – die CS-60 können zusätzlich Pixelwerte in exakte reelle Werte (mm) umrechnen und ausgeben.

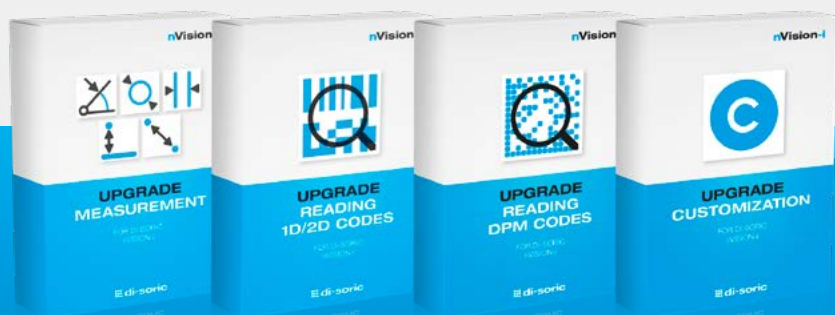



BELEUCHTUNGEN FÜR INDUSTRIELLE BILDVERARBEITUNG

di-soric Beleuchtungen sind die perfekte Wahl für bessere Bildergebnisse in Applikationen durch die Unterstützung der bildfassenden Vision Sensoren, Smart Cameras und ID-Reader. Sie betonen Objektmerkmale oder -eigenschaften in vielfältigen Bildverarbeitungsanwendungen mit unterschiedlichsten Beleuchtungsszenarien. Unser umfangreiches Produktprogramm umfasst Flächen-, Balken-, Spot-, Ring-, Koaxial-, Dunkelfeld- und Domebeleuchtungen. Zur Erfüllung von Applikationsanforderungen sind die Beleuchtungen nicht nur mit allen gängigen Lichtfarben verfügbar, sondern zeichnen sich auch durch hohe IP-Schutzart und Flexibilität durch lastfreie Trigger- und Triggerinversionsfunktionen aus.

Serien im Fokus

Besonderheiten

BE-F Flächenbeleuchtungen	Zur Hintergrundbeleuchtung und Konturenprüfung
BE-B Balkenbeleuchtungen	Für homogene Auflichtbeleuchtung, zur Oberflächen- und Umrisserkennung
BE-P Spotbeleuchtungen	Zur gezielten Ausleuchtung von Untersuchungsobjekten und Oberflächen- und Umrisserkennung, perfekt für beengte Bauräume
BE-R Ringbeleuchtungen	Zur schattenfreien Ausleuchtung für Oberflächen- und Umrisserkennung
BE-K Koaxialbeleuchtungen	Zur schattenfreien, axialen Ausleuchtung und Unterdrückung von Oberflächenreflexionen
BE-D Dunkelfeldbeleuchtungen	Zur Kontrasterhöhung bei Oberflächendefekten
BE-DOME Domebeleuchtungen	Zur Unterdrückung von Schattenwürfen durch zerklüftete oder zerkratzte Oberflächen

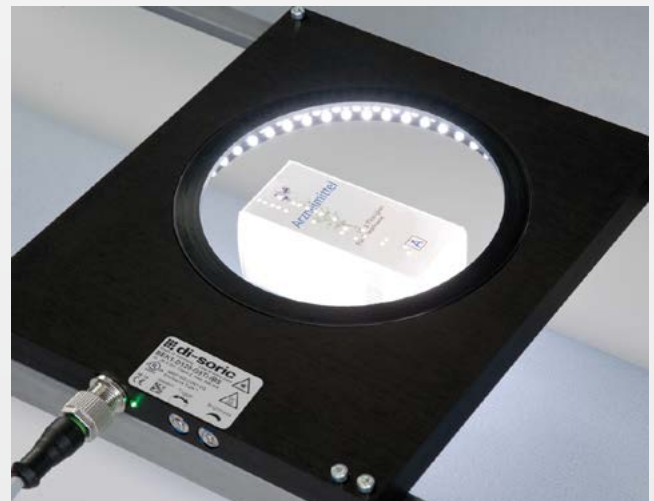
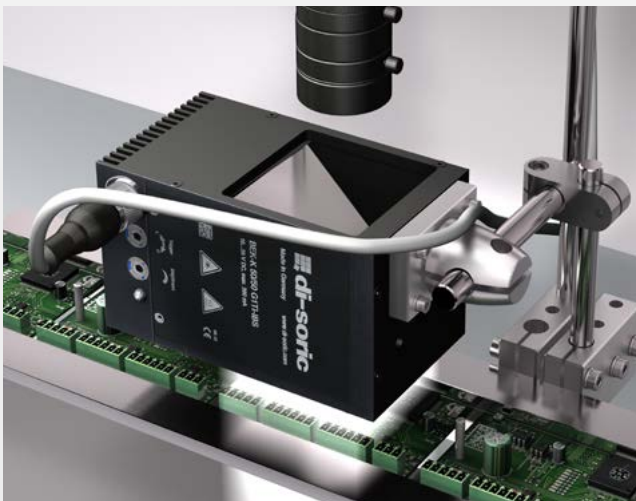



OBJEKTIVE C- UND S-MOUNT

Die Wahl des richtigen Objektivs ist von entscheidender Bedeutung für die Qualität Ihres erzeugten Bildes. Es beeinflusst wichtige Parameter wie die Messgenauigkeit, Fehlerfreiheit und Verzeichnung, was wiederum die Zuverlässigkeit Ihrer nachfolgenden Auswertung maßgeblich beeinflusst. Unsere di-soric Objektive sind in verschiedenen Ausführungen erhältlich und zeichnen sich durch ihre erstklassige optische Qualität sowie ihre äußerst robuste Bauweise aus.

Die Objektive der O-C Serie sind Standard-Objektive mit fester Brennweite und gutem Preis-Leistungs-Verhältnis. Durch verschiedene Modelle mit unterschiedlichen Brennweiten eignet sich diese Serie für viele Anwendungen in der industriellen Bildverarbeitung. Ein Filtergewinde ist bei allen Modellen Standard. Die Objektive zeichnen sich durch geringe optische Verzerrungen aus.

O-S Objektive mit S-Mount für Vision Sensoren CS-60 und ID-Reader ID-600 sind mit verschiedenen Brennweiten und Blenden verfügbar und überzeugen durch eine sehr robuste mechanische Ausführung sowie höchste optische Qualität.

Serien im Fokus

Besonderheiten

Objektive mit C-Mount O-C

Für Geräte mit C-Mount-Anschluss und viele Anwendungen in der industriellen Bildverarbeitung geeignet

Objektive mit S-Mount O-S

Für viele Anwendungen mit Vision Sensoren CS-60 und ID-Readern ID-600 in der industriellen Bildverarbeitung geeignet

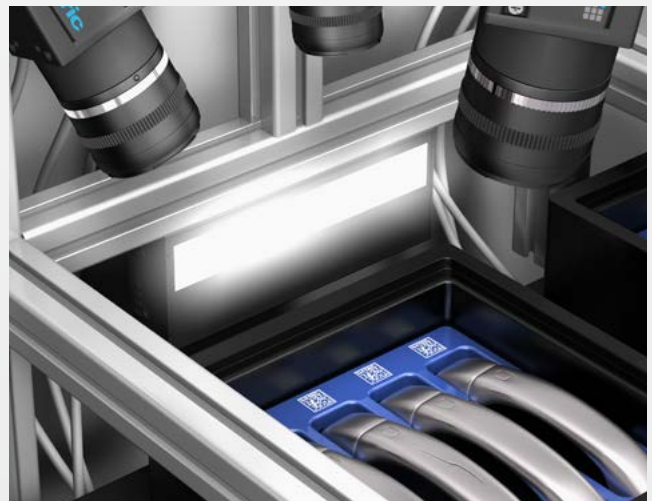
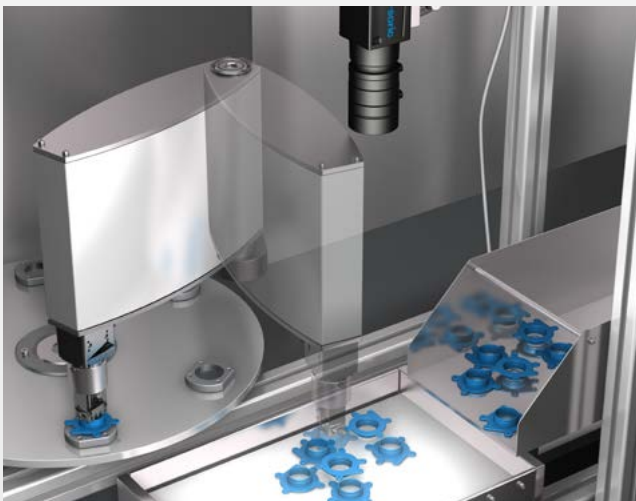



MASCHINEN- BELEUCHTUNGEN

Robuste, industrietaugliche Beleuchtungen von di-soric ermöglichen eine Ausleuchtung von Maschinen in höchster Lichtqualität und zeichnen sich durch eine kompakte Bauform und lastfreie Trigger aus, die strengste Anforderungen erfüllen. Wir haben leuchtstarke und zuverlässige Beleuchtungslösungen für den Einsatz im einfacheren industriellen Umfeld und auch für raue Umgebungen mit hohen Anforderungen an die Widerstandsfähigkeit im Programm. Für individuelle Maschinen und Anlagen steht eine große Auswahl an Baulängen zur Verfügung, die auch anspruchsvolle Designs ermöglichen.

Serien im Fokus

MB-R halbrund

Für den Einsatz in Maschinen oder rauer Produktionsumgebung

MB-N flach

Für den universellen Einsatz konzipiert, kompakt, höchste Lichtqualität

MB-NP Protected

Für den Einsatz unter rauen Produktionsbedingungen, höchste Robustheit

MB-RGBW mit Status Anzeige

Für den universellen Einsatz konzipiert, kompakt, mit einem zusätzlichen Signalelement

Besonderheiten

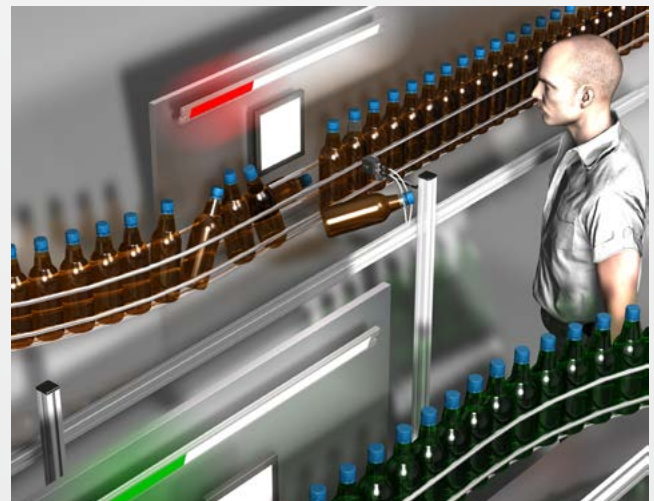

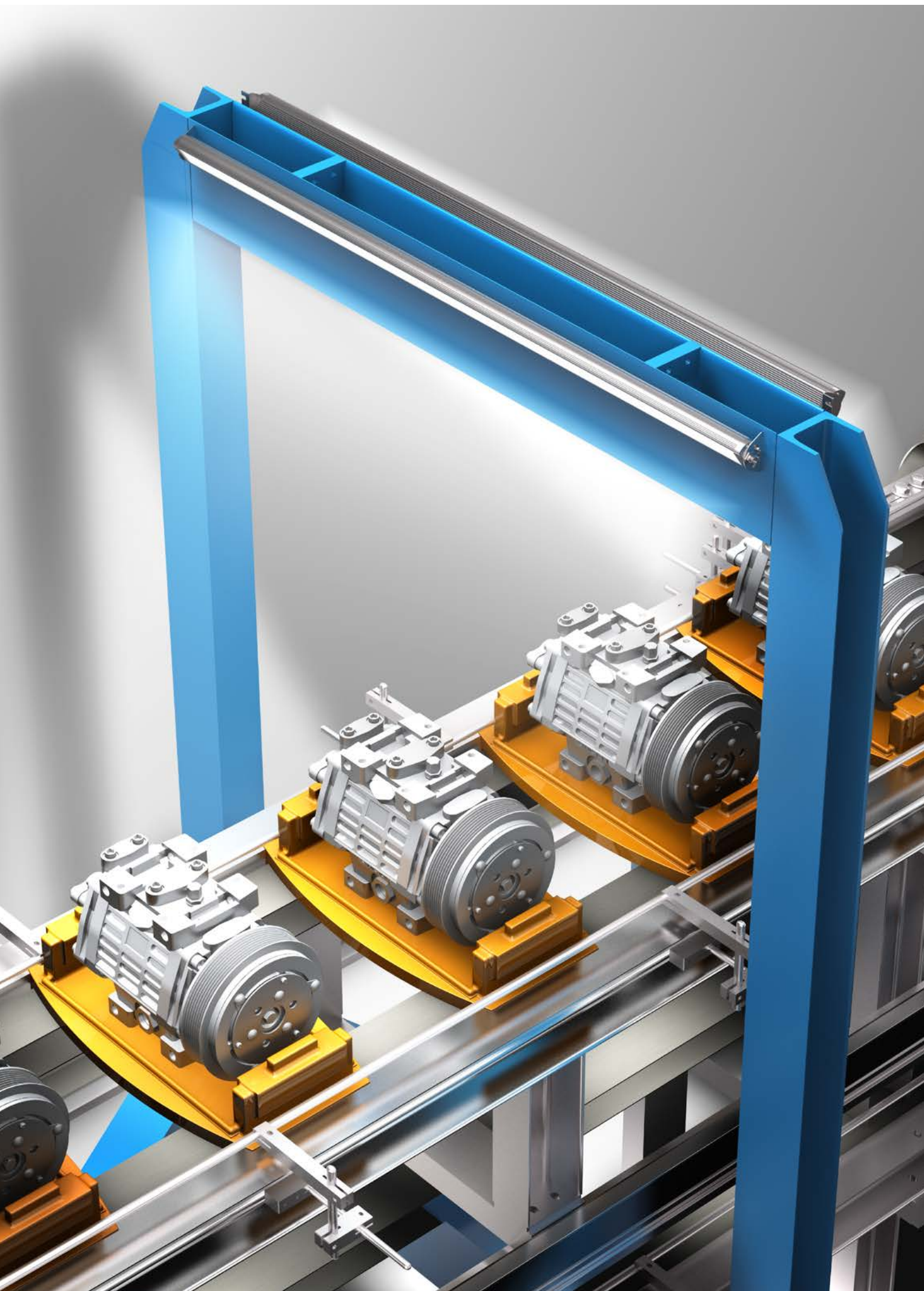



SIGNAL- BELEUCHTUNGEN

Signalbeleuchtungen von di-soric sind die ideale Lösung zur optischen Visualisierung von Produktionsfortschritten und Zuständen von Maschinen und Anlagen – auch auf große Entfernung deutlich sichtbar und in höchster Farbbrillanz. Mit ihrer herausragenden Flexibilität durch IO-Link können Farbe, Helligkeit und Blinkverhalten ganz nach Ihren Anforderungen frei angepasst werden.

Serien im Fokus

SB-RGB Signalbeleuchtungen

Besonderheiten

Für die optische Visualisierung von Fortschritten oder Zuständen in der Produktion, Statusanzeige von Maschinen oder Anlagen, sehr flexibel, Farbe, Helligkeit und Blinkverhalten frei parametrierbar

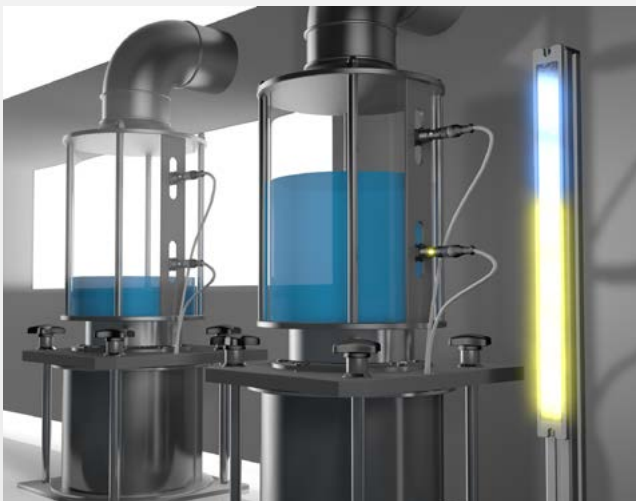





SIGNAL- LEUCHTEN

di-soric Signalleuchten mit 360° Sichtbarkeit eignen sich im industriellen Umfeld ausgezeichnet für Anzeigeapplikationen. Die robusten Signalleuchten erlauben ein aufgabenorientiertes, frei wählbares Spektrum der Farb- und Signaldarstellung. Sie überzeugen mit der Helligkeit ihrer Signale auch in anspruchsvollen Produktionsumgebungen und bieten bei den Signalsäulen optional noch die Möglichkeit zur akustischen Signalgebung, um die Wahrnehmung der Signale zusätzlich zu erhöhen.

Serien im Fokus

SBT-F Fixed Color Signalsäulen

Besonderheiten

Für Standard-Applikationen mit fester Farbkodierung pro Segment

SBT-RGB Signalsäulen

Für anspruchsvollere Applikationen, bei denen Farben, Blinkverhalten und Helligkeit pro Segment angepasst werden können, Multisegment, IO-Link

SBP-RGB Signalleuchten

Für Applikationen, die keine mehrstufig sichtbaren Signale erfordern, Farben, Blinkverhalten und Helligkeit sind individuell einstellbar, 1-Segment, IO-Link

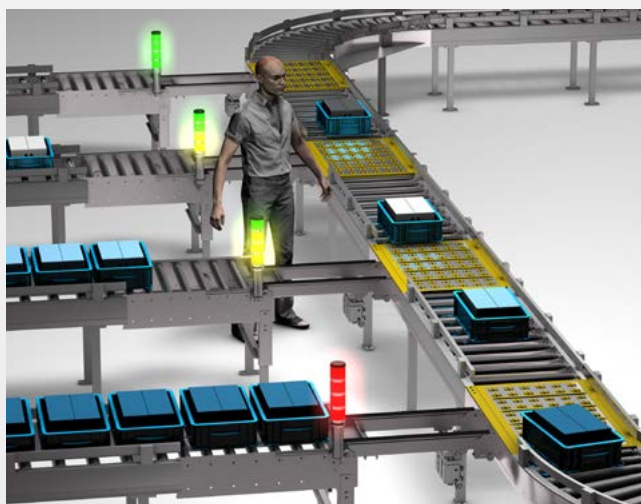



UNIVERSELLES ZUBEHÖR

Anschlussstechnik

Im Bereich der Anschlussstechnik stehen vielfältigste elektrische Kontaktierungen zur individuellen, industrietauglichen Montage zur Verfügung.



Signalaufbereitung

Logikverteiler können zwei Sensoren logisch miteinander verknüpfen (z.B. UND/ODER-Funktion). Funktionsadapter verändern Schaltsignale (z.B. npn, pnp, Invertierung, Impulsverlängerung), Zählermodule zählen Schaltsignale.



Universelle Befestigungstechnik

di-soric bietet maßgeschneiderte Halte- und Befestigungssysteme für alle seine Sensoren, Bildverarbeitungs- und Identifikationssysteme, sowie Beleuchtungen.

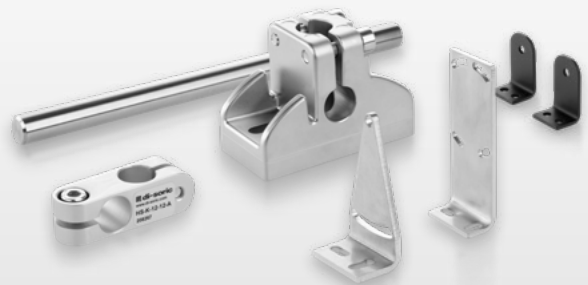

Parametrier- und Prüfgeräte

Parametrier- und Prüfgeräte erleichtern Funktionstests von Sensoren. IOL-Master und IOL-Portable ermöglichen die Anzeige von Messwerten, Diagnose und die Konfiguration von IO-Link fähigen Sensoren ohne zusätzliche Steuerung. Der Sensortester eignet sich für pnp und npn Sensoren.



IOL-Master
Betrieb an PC über USB



IOL-Portable
Handheld Betrieb ohne PC



Sensortester
ST 7PNG

PRODUKTSPEZIFISCHES ZUBEHÖR

Zubehör Sensoren

Das breite Zubehör-Portfolio von di-soric bietet die optimale Lösung, um die gängigen Sensoren in Maschinen und Anlagen einzubetten und in Betrieb zu nehmen.



Zubehör Bildverarbeitung & Identifikation

Zu unseren Produkten im Bereich industrielle Bildverarbeitung bieten wir ein umfangreiches Zubehörangebot an. Über Halterungen für unsere Beleuchtungen bis hin zu Kabeln.



Zubehör Maschinenbeleuchtungen & Signalleuchten

di-soric bietet optimales Zubehör wie z.B. Dimmer, Montagezubehör, Netzteile und Diffusoren für das Maschinen- und Signalbeleuchtungsportfolio.



Sie wollen mehr?

Sie wünschen Beratung zu unseren Produkten und Lösungen, haben Fragen zu kaufmännischen oder technischen Themen oder möchten Informationsmaterial, z.B. Produkt-Broschüren, anfordern?

Customer Service

+49 7181 9879 - 710
customer-service@di-soric.com

Mo - Do: 8:00 - 17:00 Uhr,
Fr: 8:00 - 16:00 Uhr

Technical Customer Service

+49 7181 9879 - 700
service@di-soric.com

Mo - Do: 8:00 - 16:00 Uhr,
Fr: 8:00 - 14:00 Uhr

Sales

+49 7181 9879 - 124
sales@di-soric.com

Mo - Do: 8:00 - 16:00 Uhr,
Fr: 8:00 - 16:00 Uhr

Muster bestellen



SOLUTIONS. CLEVER. PRACTICAL.

di-soric Hauptsitz

Deutschland: di-soric GmbH & Co. KG | Steinbeisstrasse 6 | 73660 Urbach
Tel +49 71 81 98 79-0 | Fax +49 71 81 98 79-179 | info@di-soric.com

di-soric Niederlassungen

China: di-soric Industrial Automation (Suzhou) Co. Ltd. | Tel +86 199 5127 5458 | info@di-soric.cn

Frankreich: di-soric SAS | Tel +33 476 61 65 90 | info.fr@di-soric.com

Niederlande: di-soric B. V. | Tel +31 413 33 13 91 | info.nl@di-soric.com

Österreich: di-soric GmbH & Co. KG | Tel +43 7228 72 366 | info.at@di-soric.com

Singapur: di-soric Pte. Ltd. | Tel +65 6694 7866 | info.sg@di-soric.com

Weitere Informationen unter: www.di-soric.com/international

www.di-soric.com